

2022

INFORME ANUAL



CONTENIDO

Nuestros Líderes	3
Nuestros resultados	8
Nuestra esencia	10
Nuestra empresa	26
Nuestro motor	34
Nuestros aliados	51
Nuestra sustentabilidad	54
Nuestra Fundación H-E-B en la Comunidad	61
Acerca de este informe	74



NUESTROS LÍDERES

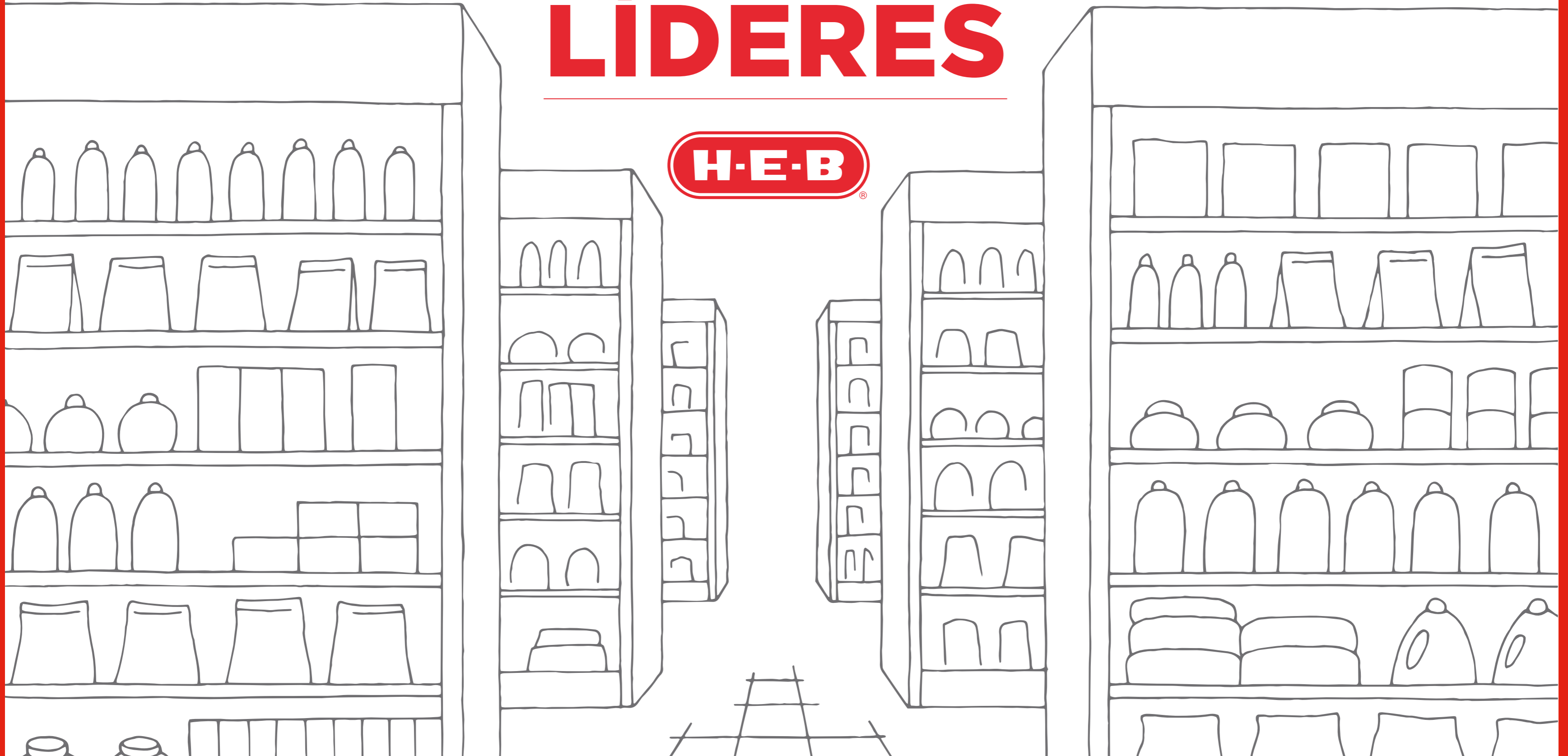

01

Nuestros líderes

02

Nuestros resultados

03

Nuestra esencia

04

Nuestra empresa

05

Nuestro motor

06

Nuestros aliados

07

Nuestra sustentabilidad

08

Nuestra Fundación H-E-B

09

Acerca de este informe

EN H-E-B SOMOS UN NEGOCIO DE PERSONAS, CREANDO VALOR EN NUESTRAS COMUNIDADES

El entorno en el que vivimos está en constante cambio y cada año nos enfrentamos a nuevos retos y posibilidades. Estamos seguros de que el 2023 no será la excepción, estaremos expuestos a situaciones económicas, políticas y sociales que seguramente nos desafiarán, sin embargo, la experiencia nos ha enseñado que sí nos mantenemos enfocados y fieles a nuestra esencia, es posible encontrar grandes oportunidades, aun en tiempos difíciles.

En H-E-B ha sido fácil mantenernos enfocados durante estos 26 años, gracias a la cultura única que nos distingue, la cual se basa en: tener corazón por los socios y cabeza para el negocio; pasión por los resultados y enfoque en la comunidad.

El motor de nuestro negocio han sido siempre nuestros socios, ellos son la clave para ofrecer el mejor servicio y crear experiencias de compra inigualables para nuestros clientes; **tener corazón por los socios** es nuestra prioridad, por eso, su desarrollo y bienestar es fundamental para siempre contar con un equipo capacitado, apasionado y leal.



FERNANDO MARTÍNEZ
PRESIDENTE H-E-B

01

Nuestros líderes

02

Nuestros resultados

03

Nuestra esencia

04

Nuestra empresa

05

Nuestro motor

06

Nuestros aliados

07

Nuestra sustentabilidad

08

Nuestra Fundación H-E-B

09

Acerca de este informe

Los resultados obtenidos son un reflejo de nuestro enfoque en la creación de alianzas con socios estratégicos a lo largo de estos 26 años, lo cual nos ha permitido ser la marca favorita de nuestros clientes, brindando la mejor variedad, calidad y frescura. Para alcanzarlo realizamos tratos comerciales con más de nueve mil proveedores y dedicamos especial atención a nuestros proveedores PYMES, a quienes impulsamos convencidos del gran valor que aportan a nuestro negocio y a la sociedad. Esto es un ejemplo de “echarle” **cabeza al negocio**.

Buscar siempre satisfacer a nuestros clientes facilita mantener un crecimiento positivo con nuestros proveedores y una relación de ganar-ganar. El 16% de incremento en ventas, comparado con el 13% en promedio de los últimos cinco años demuestra esa **pasión por los resultados**.

Gracias a nuestra misión de **mejorar la calidad de vida de nuestros socios, proveedores y clientes**, en los últimos años hemos alcanzado una participación en el mercado que supera el 40% en el área metropolitana de Monterrey y más del 25% en las 15 ciudades donde operamos.

Todos los días buscamos estar más cerca de nuestros clientes y ahora con nuestras 79 tiendas, 2 centros de distribución y 2 plantas de manufactura, logramos ser una de las mejores opciones de compra en las ciudades donde tenemos presencia.

Para fortalecer nuestro **enfoque en la comunidad** seguimos trabajando en programas que apoyan los pilares de **alimentación, educación, salud preventiva y medio ambiente**. En el 2022 logramos crear alianzas estratégicas en cada uno de los programas que nos llevaron a entregar casi \$120 millones de pesos apoyando a las familias más vulnerables. Por ello resulta tan importante mantener un sano balance entre el crecimiento económico de la empresa, el cuidado de nuestros socios,

la satisfacción de nuestros clientes, las sanas relaciones con nuestros proveedores y la atención a nuestras comunidades. Siempre teniendo en mente que cada persona representa a una familia, que a su vez es la base del tejido social que fortalece todas nuestras comunidades. Cada uno de nuestros 18,000 socios contribuyen a esta maravillosa fórmula y con ellos **TODO es posible**.

Este 2023 estamos listos para abrir cinco nuevas sucursales que nos ayuden a cumplir con nuestra visión de estar más cerca de nuestros clientes; las aperturas se tienen planeadas en las plazas que ya operamos para fortalecer el liderazgo en el Noreste y ganar terreno en la región del bajío. Y continuaremos con la inversión en la transformación digital, logrando fortalecer nuestro e-commerce que hoy en día representa el 5% de nuestra venta total. Para el 2023 esperamos mejoras tecnológicas y de procesos que nos permitirán entregar una mejor experiencia de compra y con esto aumentar la relevancia en nuestro negocio.

Nuestra cobertura crece y esto nos encamina hacia la dirección correcta: ser **el mejor lugar para comprar, para trabajar y para hacer negocios** y con ello cumplir nuestra visión de **mejorar la calidad de vida de las personas**.

¡VAMOS JUNTOS POR MÁS ESTE 2023!

JUNTOS PARA DEJAR HUELLA

Después de dos años muy complicados, vamos superando ya la reciente crisis sanitaria. Sin embargo, hay otros problemas igual de importantes que siguen avanzando de manera preocupante. Particularmente, el aumento de familias viviendo en condiciones precarias y el rezago en educación. Ante esta realidad, como sociedad civil necesitamos tomar un rol mucho más activo y contundente para lograr mayor bienestar de todas las familias que forman parte de nuestra comunidad.

A través de nuestra fundación creada hace ya nueve años, buscamos transformar la filantropía en proyectos y programas con verdadero impacto social, los cuales puedan medirse y nos ayude a experimentar un cambio real en nuestras comunidades. Para ello, a través de una estrecha colaboración entre nuestros clientes, socios y proveedores generamos diferentes proyectos que agregan valor en las diferentes regiones donde H-E-B México tiene presencia.

Nuestro mayor enfoque en los últimos dos años ha sido crear alianzas y segmentar nuestro alcance por medio de nuestros 4 principales pilares: **alimentación, educación, salud preventiva y medio ambiente**. Todos ellos alineados con los objetivos de Desarrollo Sostenible (ODS) establecidos por la ONU del 2015 al 2030.



ANDRÉS TREVIÑO FERNÁNDEZ
PRESIDENTE DE FUNDACIÓN H-E-B
EN LA COMUNIDAD

Siguiendo nuestra esencia de ser una compañía de alimentos, en el 2022 continuamos impulsando fuertemente el programa Hambre Cero México. Logramos integrar a otras 12 empresas con productos con causas y, unidos a nuestra Marca Propia, recaudamos más de \$4.5 millones que se donaron a 15 Bancos de Alimentos. Gracias a la generosidad de nuestros clientes, se sumaron \$2 millones adicionales a través del programa de redondeo y nuestros socios colaboraron donando 11,137 kilos en especie.

En el pilar de **educación**, en alianza con SELIDER A.B.P. iniciamos el proyecto de becar con bachillerato completo a jóvenes empacadores de nuestras tiendas. Durante la convocatoria 2022, logramos beneficiar a 59 participantes en este primer año, a los cuales acompañaremos durante su ciclo escolar hasta finalizar sus estudios de bachillerato y motivándolos para que continúen con su desarrollo.

También, dentro de nuestras acciones orientadas a **salud preventiva**, este año iniciamos con la Asociación Mexicana de Diabetes el programa “Juntos por la Salud” para beneficiar a 3,300 niños y jóvenes fomentando una cultura de prevención.

Ante el alto número de incendios forestales recientes, se creó la alianza Unidos por la Restauración de Nuestros Bosques. En este esfuerzo conjunto entre 5 empresas y más de 300 voluntarios, se pudieron restaurar inicialmente más de 100 hectáreas afectadas en la Sierra de Santiago en Nuevo León. Este plan contempla rehabilitar más de 600 hectáreas a lo largo de los próximos 5 años.

Un gran cambio requiere que empresas, gobierno y comunidad, trabajemos coordinados por el bien común. Mi mayor gratitud y reconocimiento a quienes con su participación dejan huella mejorando la calidad de vida de nuestra sociedad.

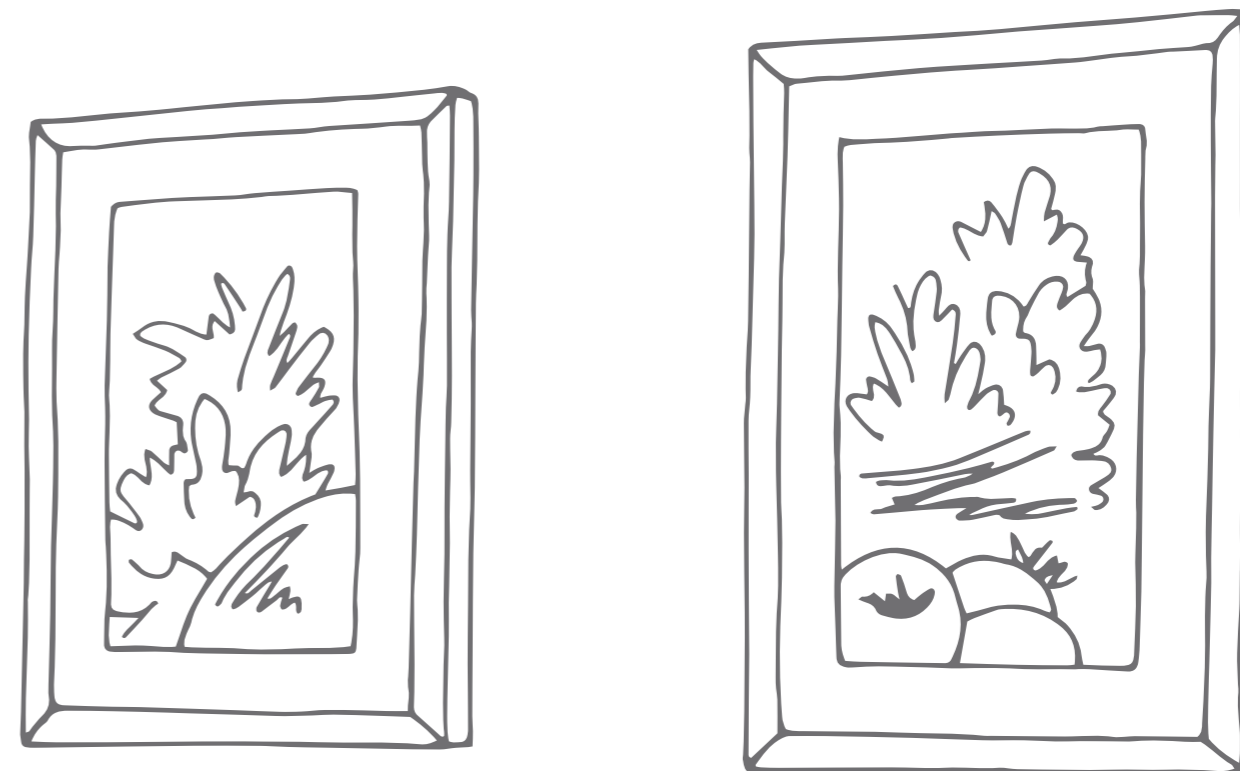



NUESTROS RESULTADOS



PANORAMA 2022

01
Nuestros líderes

02
Nuestros resultados

03
Nuestra esencia

04
Nuestra empresa

05
Nuestra motor

06
Nuestra aliados

07
Nuestra sustentabilidad

08
Fundación H-E-B

09
Acerca de este informe

79
tiendas

17,939
socios

1.8 millones
de clientes atendidos
por semana



Multimark Multimark

100%
de cobertura
Pick&Go

21,000
productos de Marca Propia

15,793
socios capacitados
vs. 15,645 en 2021

650
proveedores PYMES
+9% vs. 2021



MXN \$118 MDP
donaciones de Fundación H-E-B

35.5GW
de energía producida
por paneles solares
vs. 29.2 GW en 2021

92,144
paneles solares



MXN \$11,618,157.63

monto recaudado
por Redondeo



15
Bancos
de Alimentos
beneficiados

22,022
toneladas
recicladas de
cartón

28,800
m³
de agua
reutilizable
por año



NUESTRA **ESENCIA**



NUESTRA CULTURA ES "ÚNICA"

LO QUE NOS DEFINE

Nuestra cultura nos permite construir el mejor lugar para trabajar, comprar y hacer negocios, y así debe continuar. A través de ella, sabemos que nuestra cabeza está en el Negocio, nuestro corazón con el Socio, nuestra pasión en los Resultados y nuestro enfoque en la Comunidad.

Misión:
Mejorar la calidad de vida de nuestros Clientes, Socios, Proveedores y de la Comunidad.

Visión:
Ser la mejor empresa detallista en México.
El Mejor lugar para trabajar, el mejor lugar para comprar y el mejor lugar para hacer negocio.



NUESTRA CULTURA

CÓMO SOMOS

Valores

CÓMO LO HACEMOS

Liderazgo

CÓMO LO VIVIMOS

Rituales

CÓMO SOMOS

Valores

Respaldan nuestra visión y nos ayudan a hacerla realidad. Son los principios, virtudes y cualidades que nos diferencian y nos dan un marco de referencia sobre los comportamientos que debemos seguir.

Respeto

Tenemos un trato de cordialidad y valoramos a cada persona con la que interactuamos.

Integridad

Hacemos siempre lo correcto en beneficio de H-E-B.

Congruencia

Predicamos con el ejemplo y somos coherentes con ello, sabiendo que nuestros comportamientos reflejan nuestros valores.



CÓMO SOMOS

Valores

CÓMO LO HACEMOS

Liderazgo

CÓMO LO VIVIMOS

Rituales



CÓMO LO HACEMOS
Liderazgo

La gestión, trato y desarrollo de los socios es responsabilidad de todo líder en H-E-B. Nuestro modelo de liderazgo es un marco de referencia sobre comportamientos y gestión. Todos somos responsables del cuidado y desarrollo de nuestros socios.

Las 7 competencias

- 1 LIDERAZGO Y GESTIÓN
- 2 AGILIDAD Y TRANSFORMACIÓN
- 3 APRENDIZAJE CONTINUO
- 4 CONEXIÓN CON LA COMUNIDAD
- 5 VISIÓN DE NEGOCIO
- 6 ENFOQUE DE RESULTADOS
- 7 TOMA DE DECISIONES

CÓMO SOMOS

Valores

CÓMO LO HACEMOS

Liderazgo

CÓMO LO VIVIMOS

Rituales



CÓMO LO VIVIMOS
Nuestros Rituales

Viviendo Nuestra Cultura

Alineación

Hacia el mismo objetivo, conociendo las prioridades del negocio y entendiendo como nuestra función aporta a ellas.

Colaboración

Entre equipos de trabajo, socios y comunidades para lograr los objetivos de H-E-B.

Reconocimiento

Celebramos los logros y resultados individuales que contribuyen a los objetivos grupales.

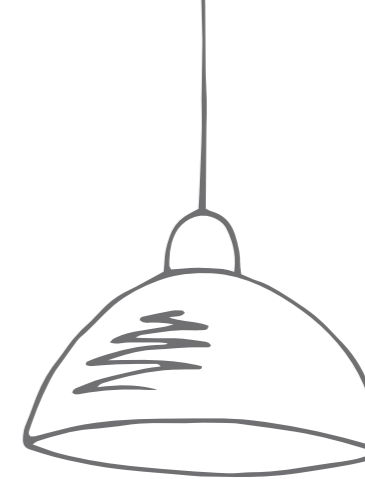

NUESTRA ÉTICA

En H-E-B vivimos una cultura de integridad, respeto y transparencia, que se rige a través de nuestro Código de Ética y políticas internas, las cuales actualizamos constantemente, de acuerdo a los nuevos procesos.

- Respetamos a nuestros clientes: al ofrecerles variedad y frescura de productos y la mejor experiencia de compra.
- Respetamos a nuestros socios: reconocemos el valor de cada uno de ellos, creemos en el respeto, la comunicación abierta, el trabajo en equipo y la confianza.
- Respetamos a nuestros proveedores: con condiciones ganar-ganar, creando nuevos negocios y creciendo juntos.

Todos los socios que se integran a la empresa, deben de conocer y firmar el Código de Ética, los beneficios y prestaciones correspondientes a su posición y el acceso a las plataformas internas, así como ver el video de orientación a la empresa que explica a detalle nuestra cultura y valores.

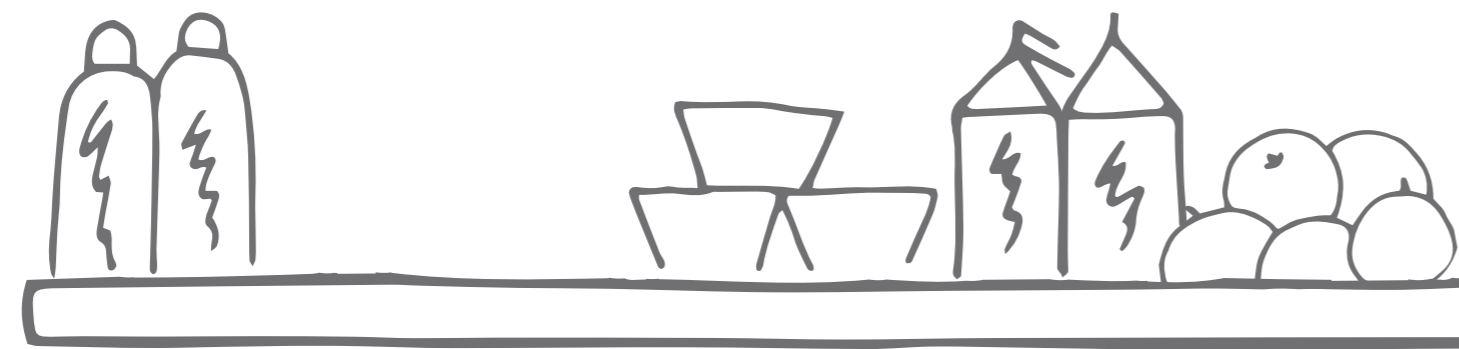

¡CADA SOCIO CUENTA!

Nuestro código de ética debe de ser respetado por todos los socios en todas las operaciones de H-E-B e incluye temas como son:

- Confidencialidad de la propiedad industrial
- Compromisos
- Conflictos de interés
- Sanciones
- Regalos
- Anticorrupción
- Uso de redes sociales

En H-E-B tenemos una Política de Prevención de Riesgos Psicosociales, basada en la NOM 035, la cual nos ayuda a evitar temas de favoritismos, discriminación, acoso sexual, psicológico y bullying.

CONTAMOS CON UNA LÍNEA 800-288-2259, PARA QUEJAS, INQUIETUDES Y COMENTARIOS, ASÍ COMO DESVIACIONES AL CÓDIGO DE ÉTICA, Y UNA POLÍTICA DE PUERTAS ABIERTAS.

Es política de H-E-B, cumplir estrictamente con la FCPA, así como con leyes extranjeras similares en contra del soborno, y prohibir a los empleados (“Socios”) y representantes de la empresa, hacer ningún pago o tomar ninguna acción prohibida bajo estas leyes.

A través de capacitaciones, explicamos a nuestros socios sobre el cuidado que debe existir al tener interacción con dependencias gubernamentales, agentes de compras, vendedores, y otros terceros proveedores de servicios, y sus obligaciones al conducir actividades dentro del negocio.

225

SOCIOS CAPACITADOS EN 2022

COMO EMPRESA FILIAL DE H-E-B USA, CUMPLIMOS CON LOS LINEAMIENTOS DEL FCPA (FOREIGN CORRUPT PRACTICES ACT) EN TODOS LOS NIVELES DE LA EMPRESA, GARANTIZANDO PRÁCTICAS TRANSPARENTES Y EVITANDO ACTOS DE CORRUPCIÓN.



GOBIERNO CORPORATIVO

01
Nuestros líderes

02
Nuestros resultados

03
Nuestra esencia

04
Nuestra empresa

05
Nuestro motor

06
Nuestros aliados

07
Nuestra sustentabilidad

08
Nuestra Fundación H-E-B

09
Acerca de este informe

Nuestra estructura de Gobierno Corporativo, se basa en una Asamblea de Accionistas y un Consejo de Administración, conformado por Presidente, Vicepresidente, Secretario y Tesorero. Los principales órganos de gobierno son el Senior Leadership Team y el Store Planning. Los miembros del Consejo de Administración, se designan a través de la Asamblea de accionistas.

Asimismo, contamos con diversos comités encargados de guiar, evaluar y sugerir los proyectos que se presentan a su consideración, y entre ellos se encuentra el Comité de Senior Leadership Team, a quién le corresponde gestionar la información del reporte de sostenibilidad.

Es responsabilidad del Vicepresidente de Administración y Finanzas y el de Recursos Humanos, del Director Jurídico y el Área de Cumplimiento, atender en cada reunión que llevan a cabo, los asuntos en materia ASG (Ambiental,

Social y de Gobierno) de la compañía. Por su parte, el departamento de Cumplimiento es el encargado de supervisar nuestra adherencia a las leyes aplicables.

Nuestro Programa de Cumplimiento, tiene como objetivo generar una cultura de integridad y ética corporativa en la compañía y un cambio de conducta y de conciencia en nuestros socios dirigida a crear una cultura de integridad, que abone en la construcción de nuestra Ética Corporativa. Asimismo, a través de este, aseguramos el cumplimiento normativo y regulatorio en nuestras unidades de negocio.

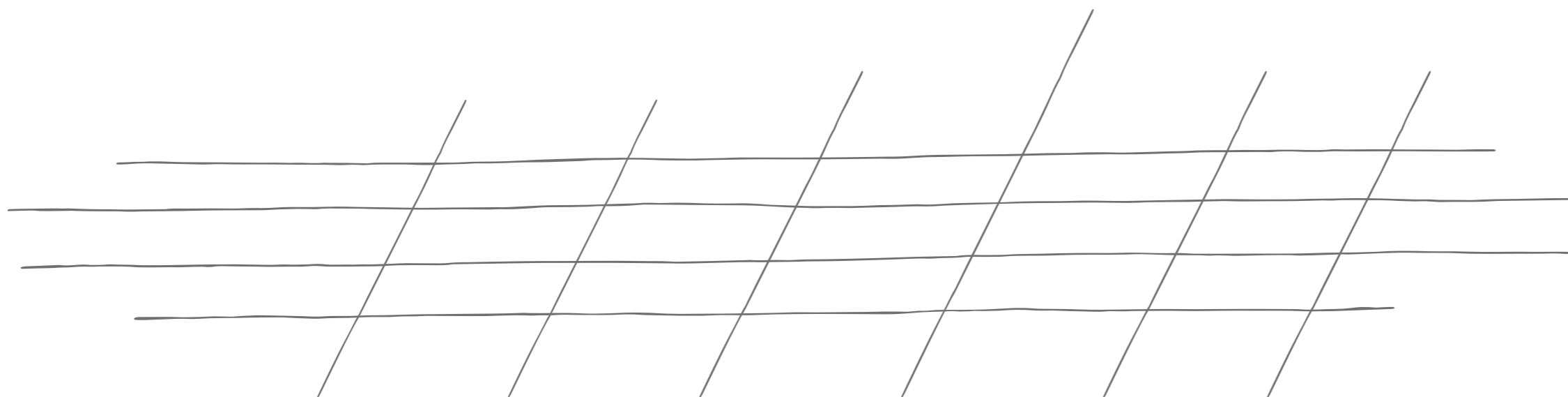
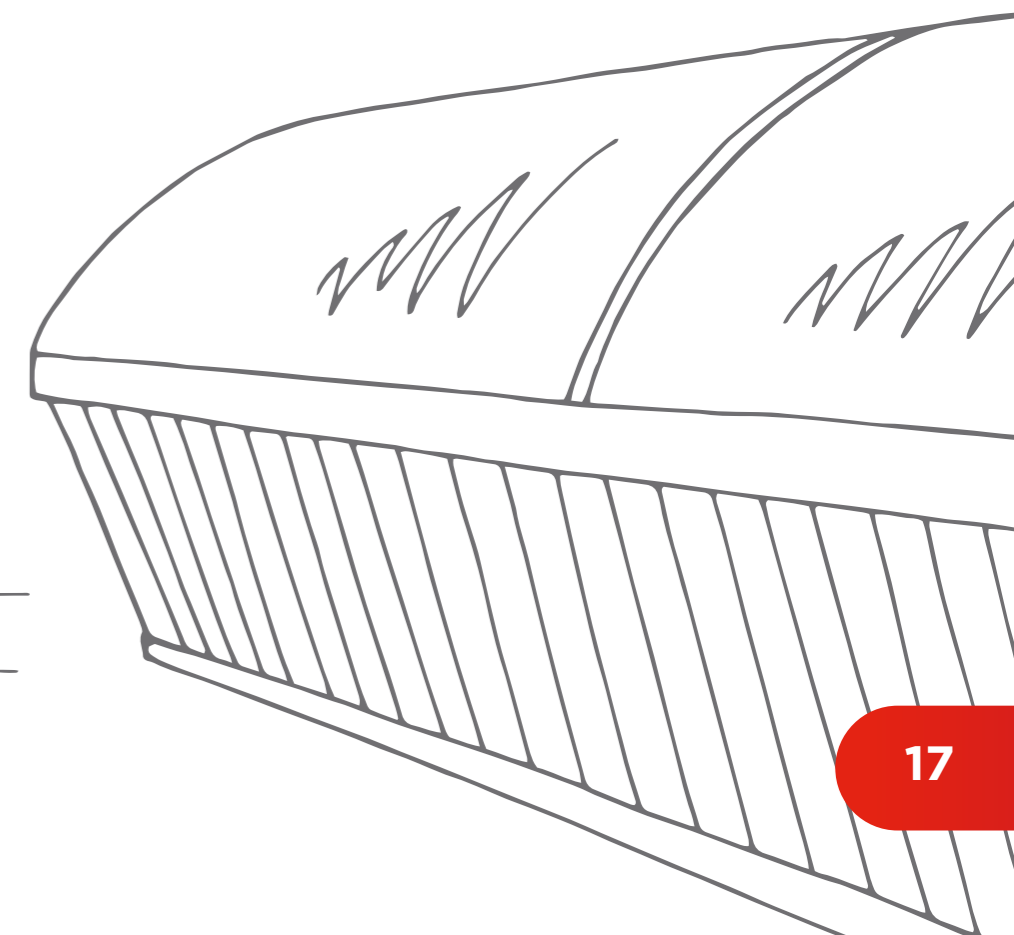

CUMPLIMIENTO

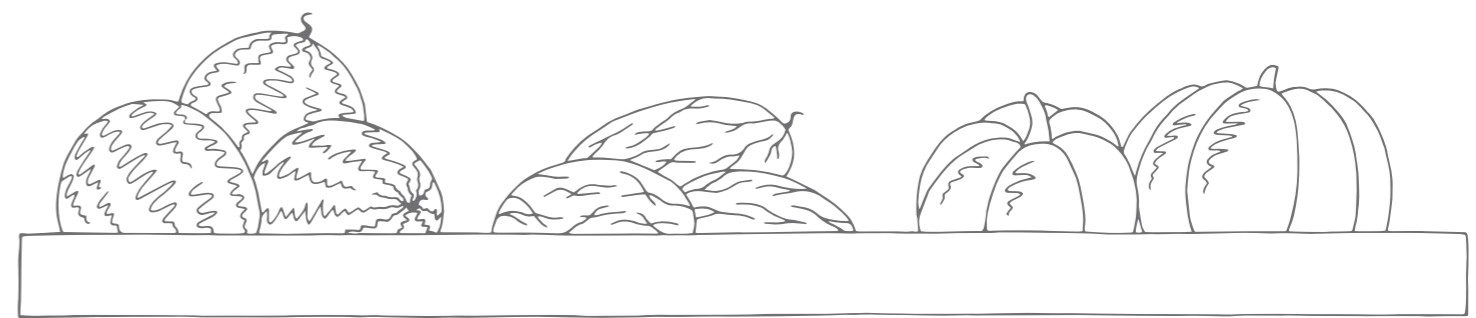

CUMPLIMIENTO CORPORATIVO

Dentro del contexto de la organización

- Legislación
- Normativa
- Regulaciones
- Gobierno Corporativo
- Ética y Transparencia

A través de:
Identificación
Gestión
Prevención
Mitigación
Respuesta

- Beneficios Generales
- Estabilidad
- Mejora Continua
- Compromiso Laboral
- Reputación

ALCANCES

Identificación y cumplimiento de la carga regulatoria.

Prevención de sanciones administrativas.

Identificación, gestión y mitigación de riesgos en materia ASG.

Identificación de oportunidades.

Reporteo periódico de cumplimiento.

ÁREAS ESTRATÉGICAS DEL SISTEMA DE GESTIÓN Y CUMPLIMIENTO

- Seguridad e Higiene
- Ética e Integridad
- Anticorrupción
- Inocuidad alimentaria
- Privacidad
- Sustentabilidad
- Salud y Bienestar
- Prevención de Lavado de Dinero
- Licencias y permisos
- Seguridad de los productos
- Laboral y empleo
- Comercio exterior
- Abastecimiento Responsable
- Protección del consumidor

SISTEMA DE CONTROL Y RIESGO

Contamos con un Sistema de Control Interno, soportado de la siguiente manera:

- 1) Códigos, Políticas y Procedimientos documentados
- 2) Estructura que provee adecuada asignación de responsabilidades
- 3) Un programa de administración de riesgos
- 4) Monitoreo de cumplimiento de regulaciones
- 5) Auditorías internas y externas.

Para el desarrollo e implementación de políticas, llevamos a cabo un proceso formal, el cual contempla cuidar a los socios, clientes, proveedores y comunidad.

Plan de largo plazo 2021-2025

Para lograr la continuidad de negocio, en H-E-B hemos desarrollado un Plan de Largo Plazo que consta de tres pilares:

1. Crecimiento sobre territorios en los que operamos.
2. Excelencia operativa a través de la productividad y la eficiencia.
3. Crecimiento sobre el canal digital y otras vías de negocio.

Es el área de Auditoría Interna, la encargada de gestionar el plan de continuidad del negocio, revisar la matriz de riesgos de cada una de las áreas, elaborar planes de acción para situaciones de contingencia, junto a los líderes de cada área y unidad de negocio.

Nuestro Comité de Auditoría se reúne periódicamente para supervisar el plan y resultados de las auditorías internas, la mitigación de los riesgos de negocio identificados, y mantener comunicación con los auditores externos.

Asimismo, el área de Auditoría Interna se encuentra integrada por personal especializado, orientado a evaluar que el sistema de control interno esté operando adecuadamente en nuestras tiendas, actividades de cadena de abasto, manufactura y corporativas, y como auditor externo tenemos a Ernst & Young LLP, quienes proveen una opinión independiente de la situación financiera reportada por H-E-B México.

De igual forma, contamos con un Comité de conflicto de interés, cuya función es la de evitar que los intereses personales, familiares o de negocios de nuestros socios puedan afectar el desempeño de la empresa. Anualmente llevamos a cabo una encuesta de conflicto de interés y lineamientos para regir dentro de la compañía. Los hallazgos se reportan directamente a la dirección correspondiente para su seguimiento.

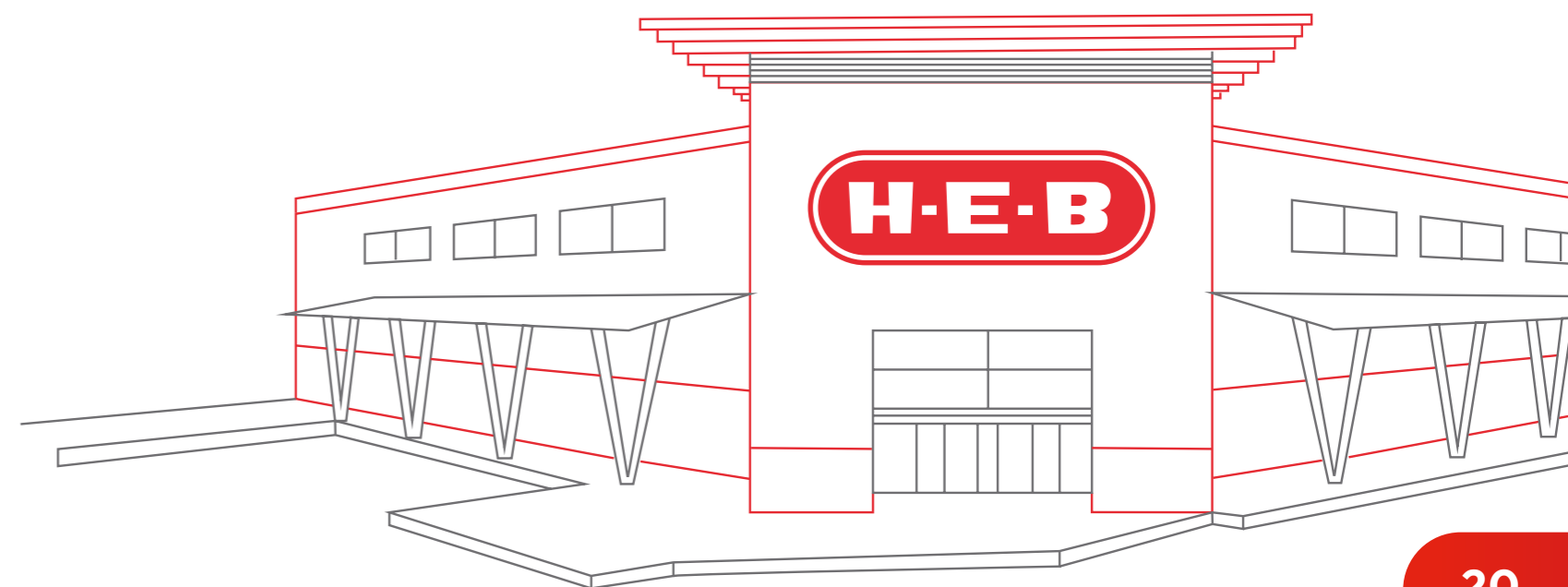

ESTUDIO DE MATERIALIDAD

● Eje
● Tema material

CULTURA

- Ética de negocio

Nuestro motor SOCIOS

- Involucramiento, diversidad e inclusión del colaborador
- Salud y seguridad del colaborador



Nuestra razón de ser CLIENTES

- Calidad y seguridad de productos
- Accesibilidad de sus servicios
- Bienestar del cliente (salud, nutrición, etc)

Nuestros aliados PROVEEDORES

- Manejo de cadena de suministro

Nuestra responsabilidad COMUNIDAD / ENTORNO

- Relación con la comunidad
- Impacto ambiental

MATERIALIDAD

Hemos llevado a cabo un estudio de materialidad, que nos permitió identificar los temas materiales que guían nuestra estrategia de sostenibilidad y del negocio y que nos ayudan a desarrollar iniciativas y acciones, con la visión y sostenibilidad del negocio a largo plazo. Estos temas, han sido llevados a un diálogo con nuestros grupos de interés, para conocer el impacto para cada uno de ellos.

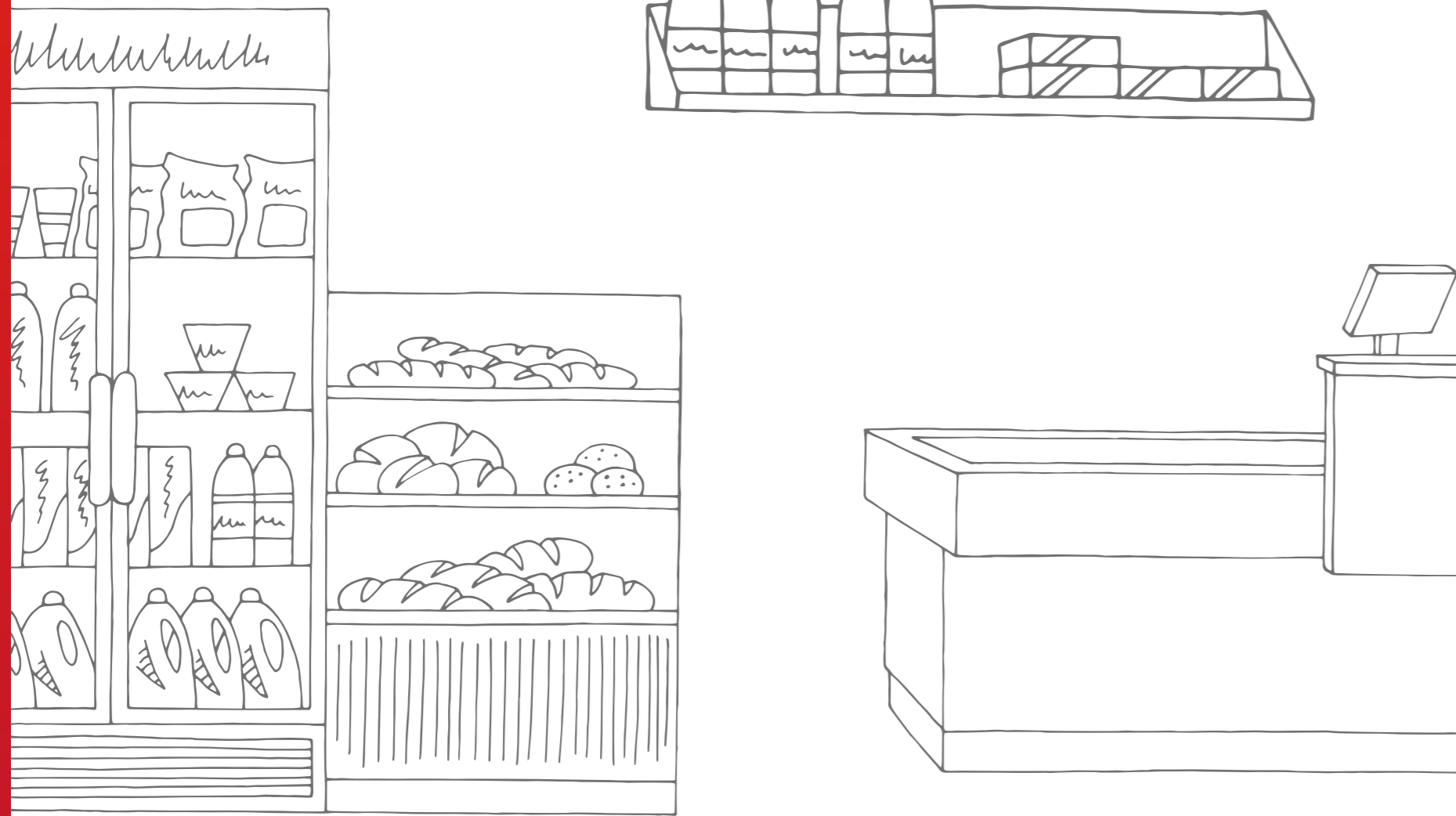

TEMAS MATERIALES

- Manejo energético en distribución y venta
- Seguridad y confidencialidad de la información
- Calidad y seguridad de productos
- Manejo de cadena de suministro
- Manejo de empaquetado
- Accesibilidad de los servicios
- Salud y seguridad del empleado
- Involucramiento, diversidad e inclusión del empleado
- Impactos físicos al cambio climático
- Bienestar del cliente (salud, nutrición, etc.)
- Relación con la comunidad
- Ética de negocio



01
Nuestros líderes

02
Nuestros resultados

03
Nuestra esencia

04
Nuestra empresa

05
Nuestro motor

06
Nuestros aliados

07
Nuestra sustentabilidad

08
Nuestra Fundación H-E-B

09
Acercas de este informe

ODS

INICIATIVAS H-E-B

METAS DEL OBJETIVO

1 FIN DE LA POBREZA



15 Bancos de Alimentos
1,270 toneladas de alimentos donadas
Convocatoria Alimentación
 14 ONG = 1,728 niños y adolescentes beneficiados

1.2

2 HAMBRE CERO



Estrategia Hambre Cero
+200,000 personas beneficiadas
\$7.4 millones de pesos donados
Torneo de la amistad
\$25,118,925.00 recaudados
15 Bancos de Alimentos

2.1

3 SALUD Y BIENESTAR



Adopta una escuela
30,000 alumnos
\$2,302,127.00 monto de inversión
Juntos por la Salud
3,300 niños y jóvenes beneficiados
Convocatoria Salud
 14 ONG = 2,253 niños y adolescentes
Programa Interno Bienestar de socios

3.8

4 EDUCACIÓN DE CALIDAD



Proyecto SELIDER
 59 jóvenes de preparatoria beneficiados
Convocatoria Educación
 15 ONG = 6,388 niños y adolescentes beneficiados
114,513 horas de capacitación
387 becas universitarias entregadas

4.3, 4.4 4.b



ODS

INICIATIVAS H-E-B

METAS DEL OBJETIVO



Equidad de género de socios
56.82% mujeres
43.17% hombres

5.1, 5.5



Instalación de paneles solares
 Consumo de energía eléctrica de fuentes renovables
 92,144 paneles solares instalados
 35.5 GW de energía de fuentes renovables

7.2, 7.3



650 Proveedores PYMES
9,604 nuevas contrataciones

8.1, 8.4, 8.5



21,000 productos de Marca Propia
 Reciclaje de materiales
22,022 toneladas recicladas de cartón

12.2, 12.5



Retiro de bolsas de plástico
1,709 toneladas de plástico reciclado

13.1



Código de Ética
 Vivimos una cultura de integridad, respeto y transparencia, que se rige a través de nuestro Código de Ética

16.3



GRUPOS DE INTERÉS

Mantenemos comunicación constante con nuestros grupos de interés, para conocer sus inquietudes y necesidades, y dar atención oportuna, a través de la comunicación efectiva.

Para nosotros, la comunicación al igual que otros procesos internos, debe fluir de manera estructurada, organizada y con algún propósito. Por ello, dependerá de los objetivos anuales de la empresa.

H-E-Bien Informado

A través de nuestra estrategia, aseguramos que los socios estén bien informados, además de poder difundir mensajes claros, reducirlos y alinearlos.

Por medio de nuestros canales oficiales de comunicación interna, definimos la estrategia de implementación, que nos permita llegar a todos los socios.

Los medios internos oficiales son: correo electrónico, pantallas y tableros corporativos, App “Mi H-E-B Móvil”, WhatsApp, Boletín y Revista Corporativa.

De igual forma, realizamos una serie de juntas efectivas y town halls, con una duración de 15 minutos, el primer miércoles de cada mes en las cuales participan los vicepresidentes, directores y sus equipos de trabajo.

Una buena comunicación con los socios, genera sentido de permanencia, motivación y colaboración por parte de estos, los mantiene informados de los logros de la compañía y mejora la calidad y el desempeño por parte de los equipos.



Comunicación externa

Para llevar cabo la comunicación externa con las diversas audiencias: clientes, proveedores, etc., utilizamos redes sociales como son:



Facebook
(@TALENTOHEB)
y @HEBMEXICO)



LinkedIn
(HEB MEXICO)
<https://hebmexico.com.mx/>



HEB México YouTube
(@HEBmx)



Tik-Tok H-E-B México
(@heb_mexico)



Instagram
(@HEBMX)



Twitter H-E-B México
(@HEB_MEXICO)

01
Nuestros líderes

02
Nuestros resultados

03
Nuestra esencia

04
Nuestra empresa

05
Nuestro motor

06
Nuestros aliados

07
Nuestra sustentabilidad

08
Nuestra Fundación H-E-B

09
Acercas de este informe

NUESTRA EMPRESA

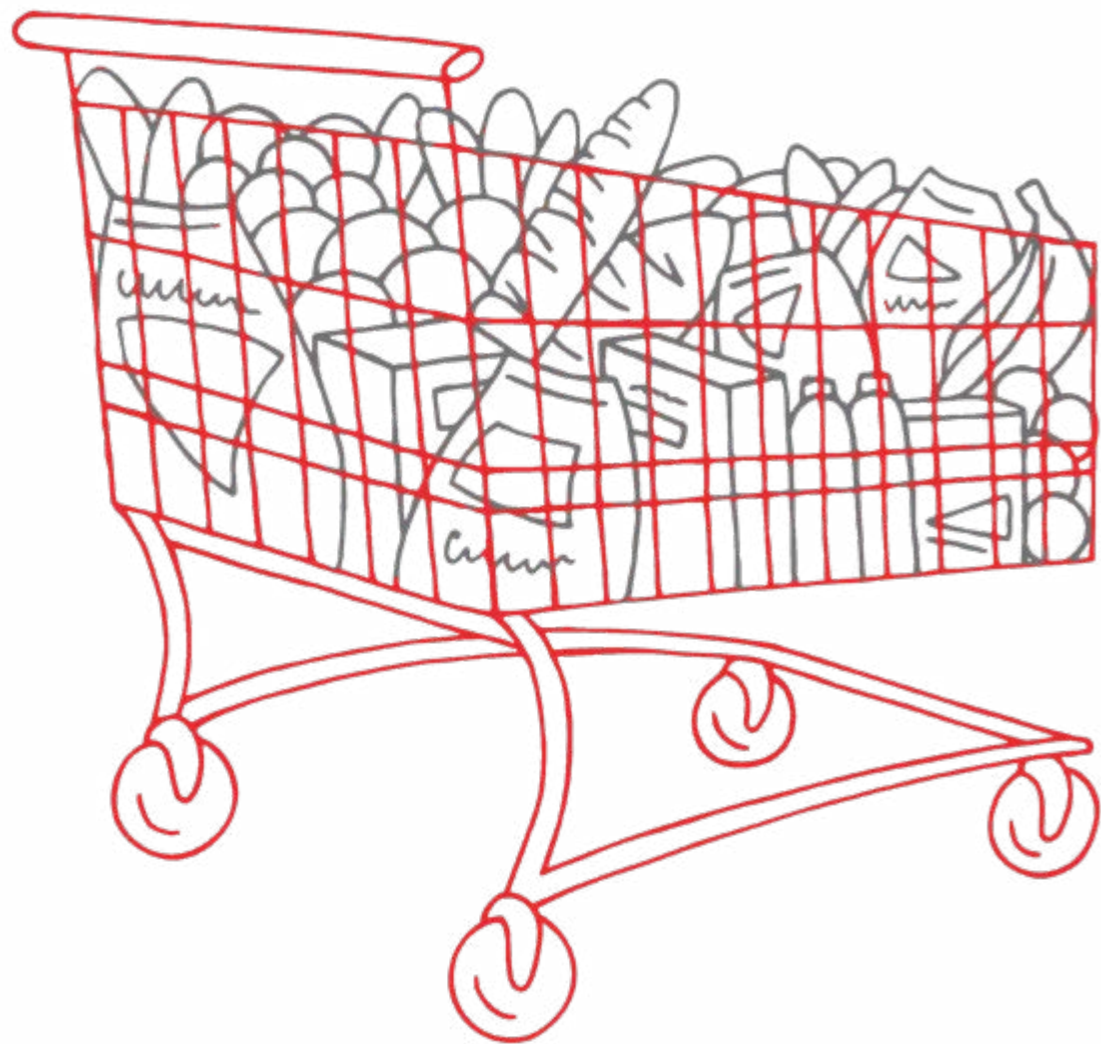

QUIÉNES SOMOS

01
Nuestros líderes

02
Nuestros resultados

03
Nuestra esencia

04
Nuestra empresa

05
Nuestro motor

06
Nuestros aliados

07
Nuestra sustentabilidad

08
Nuestra Fundación H-E-B

09
Acercas de este informe

Somos una empresa privada de autoservicios con **más de 25 años de presencia en México y más de 115 años en Texas** desde su fundación, dedicada al autoservicio, venta de productos, abarrotes comestibles y no comestibles, perecederos, mercancías generales, entre otros.

Contamos con 79 tiendas físicas y canal de venta en línea, ofreciendo servicio de entrega a domicilio y Pick&Go para todos nuestros clientes en las ciudades donde tenemos presencia.

79

TIENDAS



NUESTROS FORMATOS

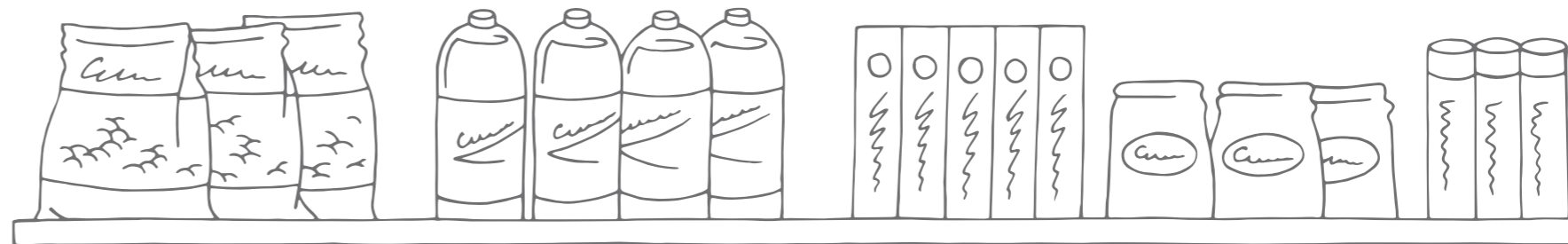

Lo mejor para ti

55 Tiendas

Destino para encontrar una gran VARIEDAD de productos de CALIDAD, con la mayor FRESCURA, el mejor SERVICIO y una experiencia inigualable, ofreciendo PRECIOS BAJOS todos los días.



De bueno a extraordinario

3 Tiendas

Experiencia de compra INNOVADORA, que deleita los sentidos con productos de alta calidad, especialidad, gourmet y funcionales, sorprendiendo cada visita con NOVEDAD y un gran SERVICIO.



Más ahorro, Más despensa

21 Tiendas

Propuesta de VALOR enfocada en apoyar la economía del consumidor, a través de dar los mejores precios y formas de AHORRO, en productos de canasta básica, sin perder calidad y servicio.



Lo mejor para ti

Servicio a domicilio y Pick&Go

Alternativa de COMPRA EN LÍNEA, que replica los atributos y experiencia de la marca, con entrega a domicilio o en Pick&Go, ofreciendo CONVENIENCIA, practicidad y rapidez, sin gastar más.

PRESENCIA EN EL MERCADO



A vertical stack of four logos within a red rounded rectangle. From top to bottom: the H-E-B logo, the MiTienda del Ahorro logo (a yellow oval with a shopping cart icon and the text 'MiTienda del Ahorro'), the H-E-B MARKETPRIME logo (the H-E-B logo above the word 'MARKETPRIME' in a black box), and the H-E-B DIGITAL logo (the H-E-B logo above the word 'DIGITAL' in blue).

LOS MEJORES ALIADOS PARA TU HOGAR

1.8 MILLONES

DE CLIENTES ATENDIDOS POR SEMANA

Ofrecer a nuestros clientes la seguridad de que los productos y servicios que ofrecemos son de primera calidad, y al mejor precio es nuestra prioridad. Asimismo, buscamos ofrecerles la mejor experiencia de compra y un servicio de excelencia.

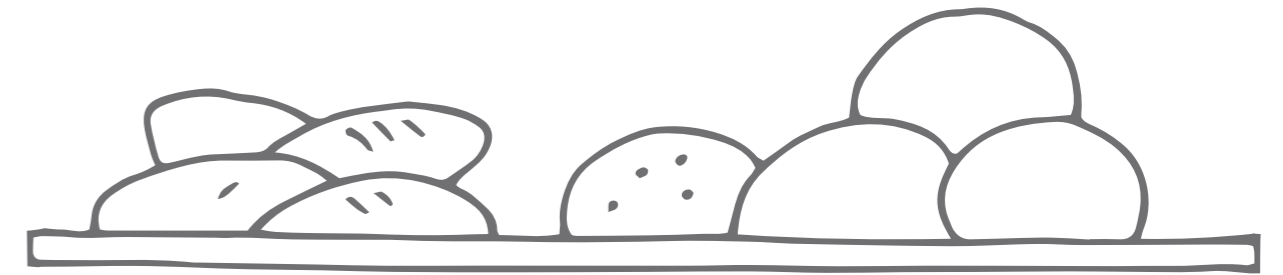

+78

MARCAS CONTROLADAS EXCLUSIVAS

Principales marcas:



MARCA PROPIA

De la mano con nuestros proveedores, buscamos contar con productos de alta calidad a precios bajos, que le permitan a los clientes cuidar su economía, como son nuestros productos de Marca Propia.

21,000

PRODUCTOS DE MARCA PROPIA

1,036

NUEVOS ARTÍCULOS

+3,700

ARTÍCULOS DE TEMPORADA LANZADOS



COMERCIO DIGITAL

01
Nuestros líderes

02
Nuestros resultados

03
Nuestra esencia

04
Nuestra empresa

05
Nuestro motor

06
Nuestros aliados

07
Nuestra sustentabilidad

08
Nuestra Fundación H-E-B

09
Acercas de este informe

Tuvimos un año de crecimiento importante en nuestro servicio de compras en línea: **Pick&Go y entrega a domicilio.**

100% de cobertura con modalidad Pick&Go y entrega a domicilio

En 2022 **remodelamos 13 zonas de entrega Pick&Go** para ofrecer una mejor experiencia y en 2023 remodelaremos 13 más

185,000 clientes = 24 millones de unidades compradas = 1 millón de pedidos

Envíos nacionales a **70 ciudades**

En 2023, contaremos con nuevas herramientas tecnológicas que nos permitirán dar una mejor experiencia a nuestros clientes.

Hemos implementado y lanzado el programa Ahorra con tu APP, el cual nos permite mejorar la experiencia omnicanal, así como la experiencia digital para los clientes al utilizar la APP Mi H-E-B; continuamos mejorando nuestro programa de H-E-B PRIME y capacitando a todos los socios, estandarizando procesos e integrando todas las sugerencias que nos han hecho nuestros clientes para cumplir nuestra misión de ofrecer la mejor experiencia de autoservicio en México.



PRIVACIDAD **DEL CLIENTE**

Respetamos la privacidad de los clientes. En H-E-B, no obtenemos, almacenamos, divulgamos, transferimos, rentamos o vendemos sus datos personales, salvo en lo dispuesto en las leyes y reglamentos aplicables. Para ello, contamos con un Aviso de Privacidad disponible en nuestros diversos sitios.

<https://www.heb.com.mx/aviso-privacidad>
legislación vigente aplicable





NUESTRO MOTOR

EN H-E-B
CADA SOCIO CUENTA



ATRACCIÓN Y RETENCIÓN DEL TALENTO



Nuestros socios son el motor de la empresa. Buscamos para ellos las mejores condiciones de trabajo, su desarrollo personal y profesional, un trato digno y un ambiente de respeto en el que los Derechos Humanos prevalezcan.

Creamos oportunidades para atraer, desarrollar y retener al mejor talento y construir juntos el mejor lugar para trabajar.

Nuestro proceso de inducción para los nuevos socios, se encuentra basado en el programa DESPGA (Desarrollo de Socios Potenciales Gestionando Actividades), el cual nos permite generar conocimientos, habilidades y competencias que garanticen la operación del negocio y consiste en: generar un vínculo, entrenamiento en el puesto y asegurar el aprendizaje.

Buscamos que el 75% de las posiciones vacantes se cubran con socios internos, con la posibilidad de garantizar el crecimiento de nuestro equipo, sin perder el enfoque de atraer al mejor talento del mercado.



17,939 vs. 16,963

Socios en 2021

9,604

NUEVAS CONTRATACIONES EN 2022

66%

RETENCIÓN TOTAL DE TIENDAS

En H-E-B tenemos el compromiso de retener al mejor talento, promoviendo su crecimiento y desarrollo, en el 2022 a nivel total compañía logramos una **retención del 53%.**



DESGLOSE DE PLANTILLA POR ESTADO



DESGLOSE DE PLANTILLA POR FORMATO

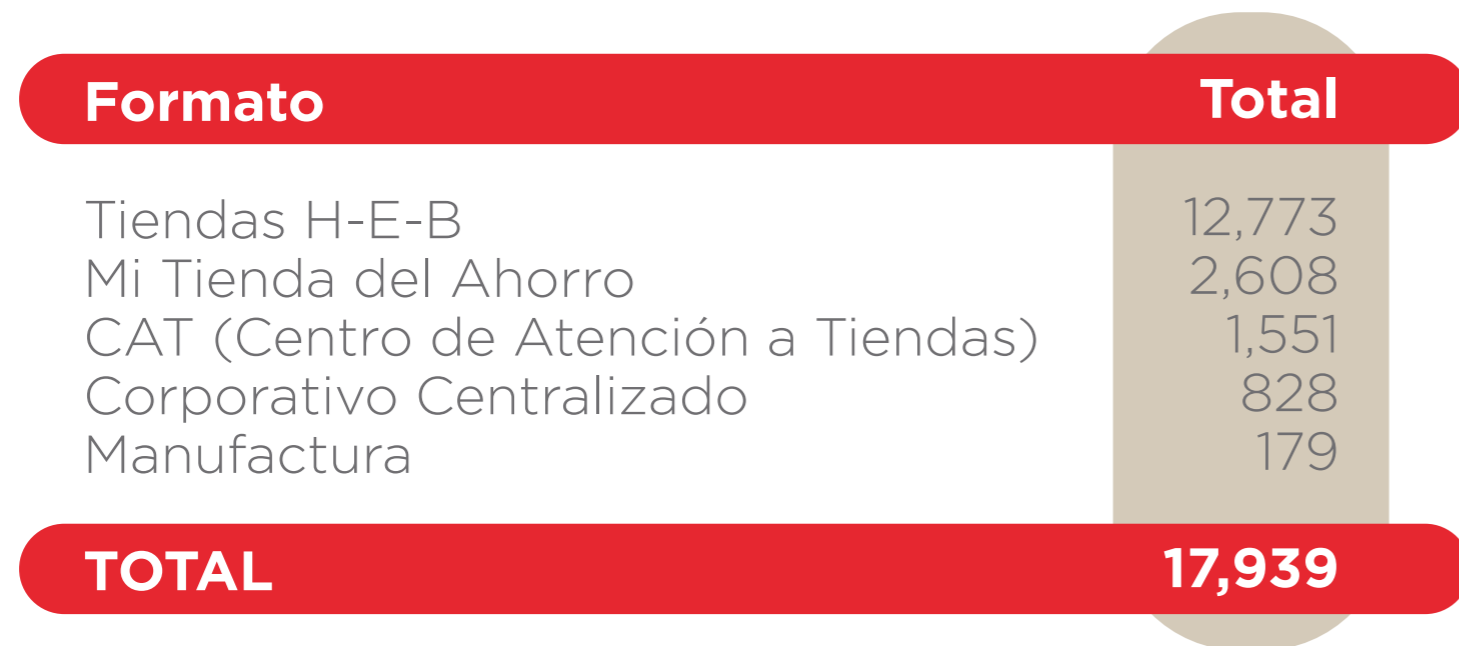

DESGLOSE DE PLANTILLA POR EDAD

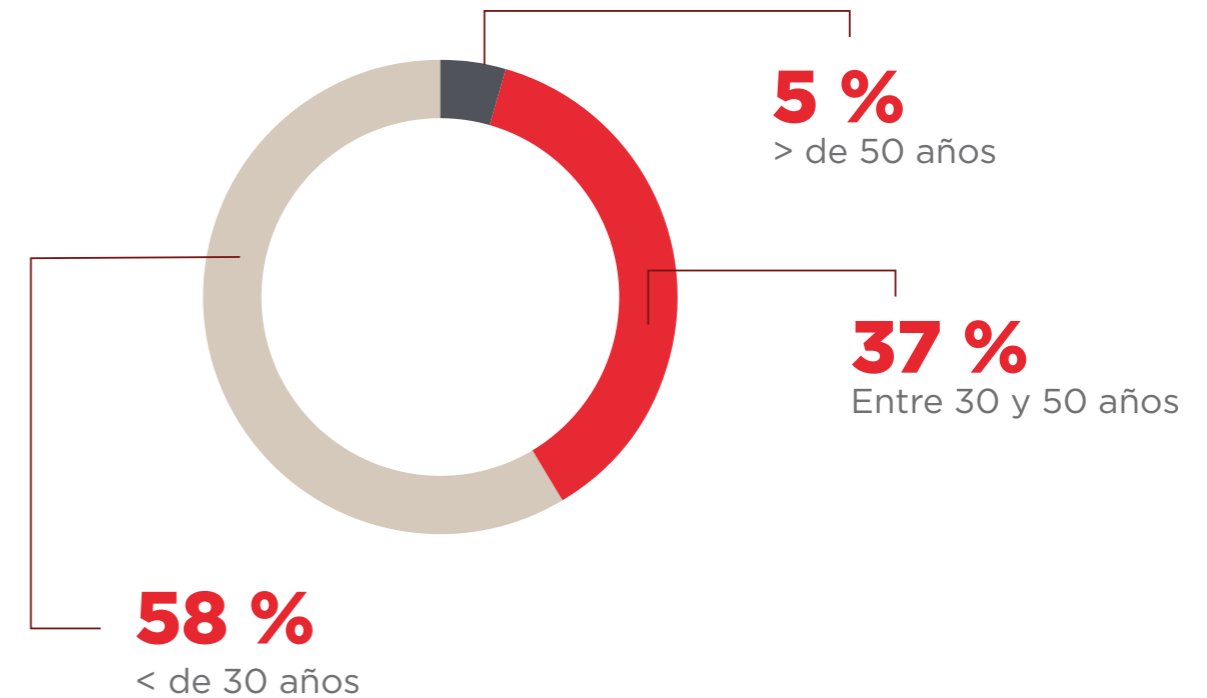

CRECIMIENTO DE LA PLANTILLA

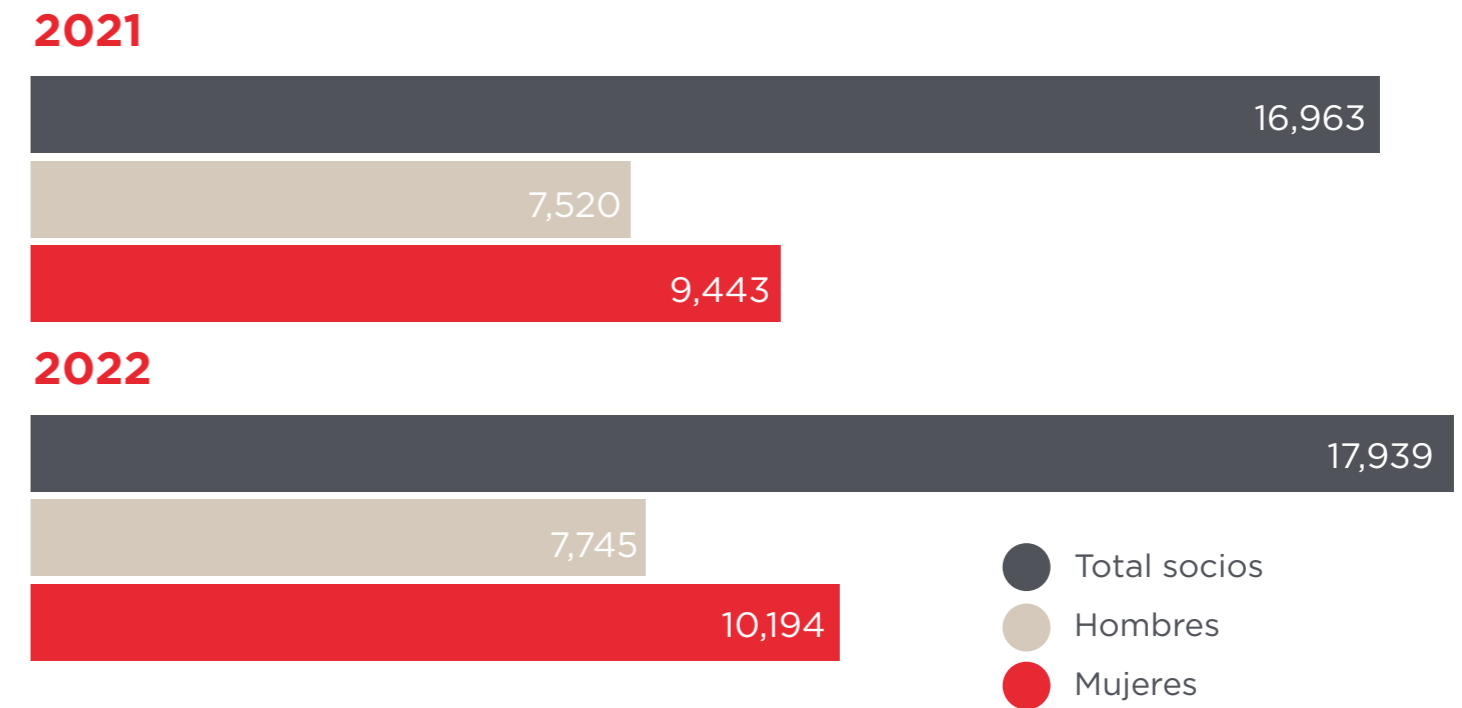

- Total socios
- Hombres
- Mujeres

INVOLUCRAMIENTO, DIVERSIDAD E INCLUSIÓN



Desde hace varios años tenemos alianzas con distintas instituciones que nos ayudan a promover la contratación de socios con discapacidades **auditivas, intelectuales y motrices**. Aunado a esto, en conjunto con el equipo de proyectos, tenemos un **plan de actualización de infraestructura inclusiva** en nuestras unidades de negocio.

En H-E-B buscamos crear un ambiente de trabajo que fomente el respeto entre todos los socios, y que genere un entorno que promueva la cultura de la equidad e inclusión. Creemos que entre más diverso sea nuestro equipo de trabajo, podremos atender mejor las expectativas y necesidades de nuestros clientes.

Nos hemos aliado con **ACNUR**, y estamos trabajando muy de la mano para brindar oportunidades laborales a personas refugiadas, que llegan a nuestro país buscando una vida digna y un mejor futuro para sus familias.



57%



43%



COMPROMISO

01
Nuestros líderes

En H-E-B nuestros socios son pieza fundamental para cumplir con nuestra visión y misión. Estamos convencidos de que las creencias y comportamientos asociados a la diversidad e inclusión, son parte de nuestra forma de ser y están inmersos en nuestros valores y cultura. Aún así, debemos seguir fomentando en nuestros líderes roles específicos que nos ayuden a asegurar que esta cultura se permee en toda la organización.

02
Nuestros resultados

03
Nuestra esencia

En H-E-B, tenemos el compromiso de promover la diversidad entre nuestros equipos, a través de una cultura inclusiva, que busque intencionalmente crear oportunidades, apreciando los puntos de vista y contextos distintos, y asegurando un ambiente de trabajo basado en el respeto.

04
Nuestra empresa

Estamos consientes que entre más diverso sea nuestro equipo de trabajo, mejor podremos atender las expectativas y necesidades de nuestros clientes.

05
Nuestro motor

Desarrollo de Talento Femenino H-E-B

06
Nuestros aliados

Tiene como objetivo, generar una red de apoyo interna para las socias ejecutivas en posiciones clave, para acompañarlas y orientarlas en su proceso de desarrollo personal y profesional.

07
Nuestra sustentabilidad

08
Nuestra Fundación H-E-B

09
Acercas de este informe



+150

SOCIAS

COMPENSACIÓN Y BENEFICIOS

Nuestra filosofía de compensación tiene como objetivos principales:

- Asegurar que la remuneración de nuestros socios sea equitativa y competitiva en el mercado y que les permita a los socios mejorar su calidad de vida y poder adquisitivo.
- Crear condiciones dignas y seguras, en un ambiente de respeto, inclusión, diversidad de opiniones y colaboración.
- Promover herramientas y programas que impulsen su crecimiento a través del desarrollo de competencias técnicas, funcionales y de liderazgo.

Diseñamos una estrategia de Compensación Total para nuestros socios que integra, entre otros:

- Sueldos competitivos en el mercado
- Prestaciones superiores a la ley
- Compensación variable
- Beneficios adicionales
- Programa de Bienestar y Hospitalidad para nuestros socios y familiares

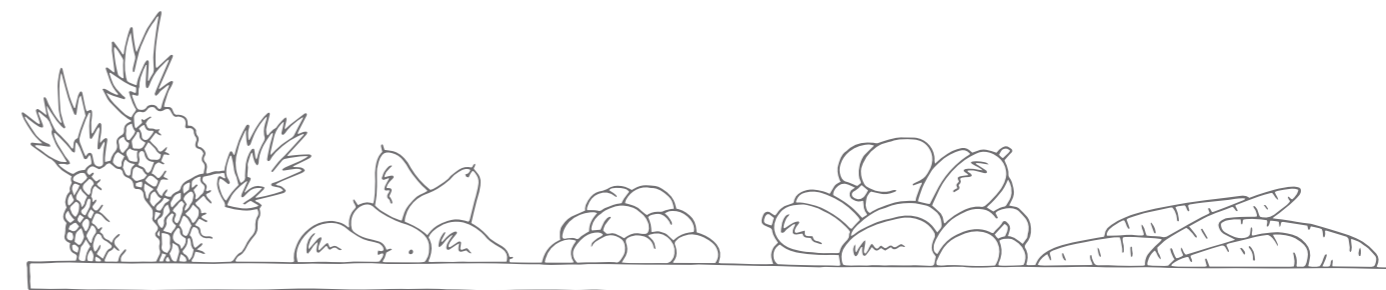
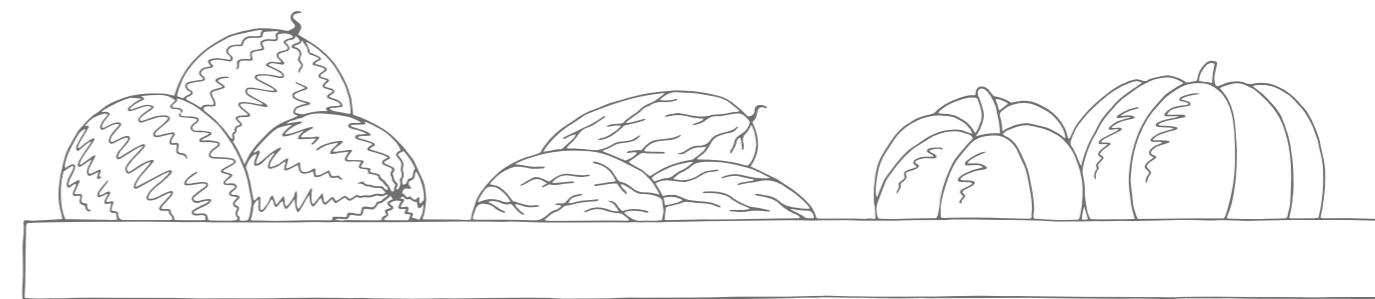

Específicamente, el paquete de compensación total establecido para cada uno de nuestros Socios, responde a la valuación del puesto y tabulador definidos, siempre resguardando la equidad interna de la compañía.

01

Nuestros líderes

02

Nuestros resultados

03

Nuestra esencia

04

Nuestra empresa

05

Nuestro motor

06

Nuestros aliados

07

Nuestra sustentabilidad

08

Nuestra Fundación H-E-B

09

Acerca de este informe

COMPENSACIÓN

01
Nuestros líderes

02
Nuestros resultados

03
Nuestra esencia

04
Nuestra empresa

05
Nuestro motor

06
Nuestros aliados

07
Nuestra sustentabilidad

08
Nuestra Fundación H-E-B

09
Acerca de este informe



A través de nuestra estrategia de Compensación Total, aseguramos mantener una propuesta competitiva, vigente y atractiva, cuidando la equidad interna, apalancando los resultados y fomentando la calidad de vida y bienestar de nuestros socios.



H-E-BENEFICIOS

- Semana Compacta
- Home Office
- Programa de horario flexible
- Maternidad y Paternidad
- Mi día libre
- Descanso en cumpleaños



Días personales:

A todos los socios con planta de H-E-B México, les otorgamos tres días por año natural con goce de sueldo, para atender asuntos personales o temas administrativos.

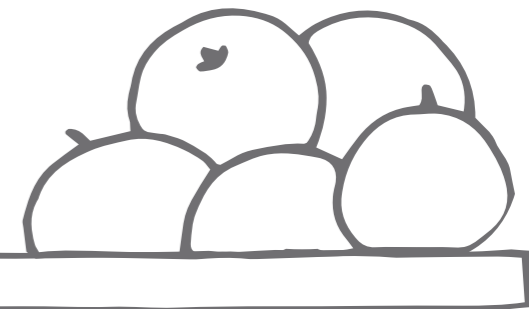

Incremento de la Prima vacacional de 33% a 50% en 2022

- 3,400 socios beneficiados
- 18 rutas CAT Monterrey
- 1 ruta plantas de Manufactura
- 41 rutas a 20 tiendas locales y foráneas

H-E-BENEFICIO TRANSPORTE

HOSPITALIDAD

Queremos ofrecer a nuestros socios una extraordinaria experiencia de trabajo y que se sientan cuidados, valorados y orgullosos de trabajar en H-E-B.

H-E-Biblioteca
Convive familiar y socios
Hospitalidad en reclutamiento
Recomienda y Gana
Despega (onboarding)
Programas de reconocimientos
Sala de descanso para socios
Platillo de comida para nuevo ingreso
Comida Express
Sala de lactancia y kit de maternidad
Eventos de integración:
Día del niño, día de las madres, día del padre, posadas, aniversarios y reconocimientos.
Programa de socios jubilados
Fondo SOS
Torneo de fútbol
Préstamo de bicicletas,
Evaluaciones médicas anuales



BIENESTAR

A través del Plan individual de Bienestar, desarrollamos un expediente médico electrónico, con datos de salud de cada socio, con el objetivo de contar con datos que nos permitan desarrollar campañas de salud enfocadas a los grupos de riesgo y vulnerables, y que se encuentren bien resguardados. Queremos crear conciencia en los socios de su estilo de vida, para que mejoren hábitos saludables.

Programa de Apoyo a Socios PAS

A través de este programa, brindamos apoyo, guía y orientación a los socios y sus familiares, en las disciplinas Emocional, Médica, Nutricional, Veterinaria, Legal y Economía Familiar para que logren un bienestar integral. Contamos con orientadores las 24 horas, los 365 días del año, a través de un número fijo, 800, video asesoría, un portal digital y una App.

Programa H-E-B Talks

Pláticas de autoconocimiento, a través de las cuales ayudamos a los socios en el tema, y a su desarrollo y crecimiento. Disponibles para todos los socios, con una frecuencia de dos a tres sesiones al mes.

01

Nuestros líderes

02

Nuestros resultados

03

Nuestra esencia

04

Nuestra empresa

05

Nuestro motor

06

Nuestros aliados

07

Nuestra sustentabilidad

08

Nuestra Fundación H-E-B

09

Acerca de este informe

INTEGRACIÓN

01

Nuestros líderes

02

Nuestros resultados

03

Nuestra esencia

04

Nuestra empresa

05

Nuestro motor

06

Nuestros aliados

07

Nuestra sustentabilidad

08

Nuestra Fundación H-E-B

09

Acerca de este informe

En 2022, con motivo de la celebración de los 25 años de H-E-B, reconocimos como cada año a los socios con más antigüedad en la empresa, agradeciendo su lealtad con nosotros, en un evento organizado exclusivamente para ellos. De igual manera, a través nuestra App “Mi H-E-B Móvil”, pueden redimir diversos presentes a su elección, y cuentan con 11 meses para hacerlo.

2,048
SOCIOS

**RECONOCIDOS POR
SU PARTICIPACIÓN DE
5, 10, 15, 20 Y 25 AÑOS**

Para los socios que recién se incorporan a la empresa, realizamos un evento denominado CONVIVE, con la finalidad de escucharlos, conocerlos, resolver dudas y facilitarles la integración a la empresa. Al evento asisten gerentes y jefes de los diferentes departamentos.

Cada año llevamos a cabo eventos de integración para todos los socios de H-E-B México en todas las unidades de negocio:

- Festejos del día del niño, de la madre, del padre corporativo y tiendas.
- *Team building* y *Pep Rallys*, con la finalidad de mejorar habilidades y competencias de liderazgo.



CAPACITACIÓN Y DESARROLLO

01
Nuestros líderes

02
Nuestros resultados

03
Nuestra esencia

04
Nuestra empresa

05
Nuestro motor

06
Nuestros aliados

07
Nuestra sustentabilidad

08
Nuestra Fundación H-E-B

09
Acerca de este informe

En H-E-B estamos convencidos que el talento es la pieza fundamental para asegurar la continuidad y el éxito del negocio. Por eso a través de nuestros programas de capacitación y desarrollo buscamos contar con los mejores socios.

Nuestro Modelo de Liderazgo H-E-B es un marco de referencia de competencias y comportamientos, que busca asegurar el cuidado y desarrollo de nuestros socios, porque todos somos responsables de su cuidado, desarrollo y su satisfacción.

Capacitación presencial

194,956 total de horas de capacitación*

9,092 mujeres

6,701 hombres

15,793 socios capacitados

*Los datos incluyen los niveles Directivo, Gerencial, Operativo y Administrativo

Escuela de Liderazgo y Negocios H-E-B

Nuestros líderes son responsables de hacer viva nuestra cultura, a través de mejorar la calidad de vida de clientes, socios, proveedores y la comunidad.

Por eso nuestra escuela de liderazgo y negocios tiene la firme convicción de formar, preparar y seguir desarrollando líderes que cuenten con competencias, comportamientos, habilidades y conocimientos de negocio.

Formar líderes

Desarrollar líderes a través de competencias, comportamientos y conocimientos de negocio.

Crear experiencias

Capitalizar experiencias a través de programas especializados en la función.

Formar conocimientos

De la mano con nuestros aliados estratégicos, como instituciones y proveedores, nacionales e internacionales, ofrecer conocimientos que apoyen a desarrollar más y mejores líderes.

CAPACITACIÓN

Nuestro modelo de capacitación, busca asegurar que cada socio cuente con una correcta habilitación desde su llegada a la compañía, por medio de inducción, perfeccionamiento y desarrollo, que buscan garantizar la seguridad de nuestros socios y operación del negocio.



DESARROLLO DE TALENTO

Nuestro talento es lo más importante, por eso contamos con programas que buscan desarrollar habilidades, competencias y conocimientos.

Contamos con más de 15 tipos de ofertas diferentes, en las cuales durante 2022 participaron más de 600 socios de todos los niveles.

+600

ASISTENTES, JEFES,
SUPERVISORES, GERENTES DE
ÁREA, GERENTES GENERALES,
SUBDIRECTORES

Programa H-E-Bench

Programa de desarrollo en diferentes áreas del negocio, con la finalidad de adquirir competencias necesarias para que los socios se puedan integrar a posiciones claves dentro de la compañía. Este incluye entrenamiento en áreas de comercial, en tiendas, y productividad de operaciones, además de un período para conocer las diferentes áreas del staff de la empresa y la presentación de un proyecto final.

Entrenamiento a socios de áreas administrativas a operaciones

El objetivo de este, es el de definir el proceso de entrenamiento que un socio de áreas administrativas deberá realizar para su transición a Operaciones H-E-B o Mi Tienda del Ahorro.

01

Nuestros líderes

02

Nuestros resultados

03

Nuestra esencia

04

Nuestra empresa

05

Nuestro motor

06

Nuestros aliados

07

Nuestra sustentabilidad

08

Nuestra Fundación H-E-B

09

Acerca de este informe

Programa de Prácticas Profesionales

Diseñado para dar la oportunidad a estudiantes de sexto semestre de diversas carreras profesionales, a tener una experiencia práctica en diferentes departamentos de H-E-B: Recursos Humanos, Comercial, Sistemas, Finanzas y Cadena de Abasto y así incorporarse al trabajo corporativo.

36**PRACTICANTES EN 2022**

Universidad Virtual H-E-B

Es la principal herramienta y palanca para lograr tener un alcance a gran escala en capacitación y conocimiento con nuestros socios.

Lo Virtual: refuerza el conocimiento formal, posturas oficiales y cultura institucional. Apoya en mejorar habilidades técnicas y generar confianza para la ejecución de tareas específicas, a partir de la colaboración y el interés genuino en el desarrollo del socio. Garantizar la disponibilidad, frecuencia y seguimiento de recursos formativos, para todos los socios y puestos de H-E-B.

CAPACITACIÓN VIRTUAL

114,513 horas de capacitación

Mujeres
8,700

Hombres
6,206

14,906 socios

Formación Académica

A través de la formación académica, buscamos acompañar el crecimiento organizacional con socios preparados, para lo cual los apoyamos en su desarrollo integral, por medio de nuestro programa de becas académicas.

En 2022 se retomaron todas aquellas clases que se habían suspendido debido a la pandemia en 2020.

Objetivo: Apoyar el crecimiento y desarrollo integral de nuestros socios por medio de nuestros programas de becas académicas.

83**TOTAL DE SOCIOS BECADOS**

SEGURIDAD Y SALUD



Buscamos brindar espacios seguros en todas nuestras unidades de negocio.

La seguridad de nuestros socios, proveedores y clientes, está sustentada a través de nuestro Sistema de Gestión en Seguridad Ocupacional en el Trabajo, que cubre al 100% de nuestros socios, así como visitantes, conforme a los lineamientos de las Normas Oficiales Mexicanas en esta materia y validadas por la Secretaría del Trabajo y Previsión Social (STPS). Contamos también con una Política de Seguridad y Salud en el Trabajo, a través de la cual se refrenda el compromiso con la seguridad y salud de nuestros socios.

Nuestro Sistema de Gestión de Seguridad y Salud en el trabajo se basa en 4 rubros principales:

1) Involucramiento directivo

Hacer partícipes a los altos mandos de la compañía en los temas referentes a la salud y seguridad de los socios y sus accionables, así como la toma de decisiones.

2) Planeación y Ejecución

a) Diagnóstico del sistema; evaluación de los riesgos a la seguridad y salud de los socios, en cada una de las unidades de negocio; cumplimiento normativo correspondiente.

b) Programa anual de seguridad y salud en el trabajo, a través del cual se determinan las acciones concretas a realizar y los rubros de capacitación necesarios, en materia de seguridad e higiene que le dará la empresa a los socios, así como la comunicación necesaria de estos temas.

c) Atención de Emergencias, contando con procedimientos actualizados de seguridad por escrito, para la actuación oportuna en situaciones de riesgo.

En el caso de los contratistas que realizan actividades en nuestras tiendas, se les tiene que dar la autorización correspondiente, así como la supervisión tanto en el uso correcto de su equipo de protección personal, como de su operación al momento de realizar su trabajo, toda persona externa a la compañía que ingrese a realizar alguna actividad de mantenimiento, tendrá que estar debidamente capacitada para la misma.

3) Evaluación de Resultados

A través de la vigilancia a la salud de nuestros socios, la investigación de los accidentes y las enfermedades de trabajo, así como auditorías de las condiciones en materia de seguridad y salud.

4) Control Documental

Contamos con un sistema o repositorio, donde se encuentran a disposición de nuestras unidades de negocio, todos los documentos que forman parte del Sistema de Gestión en materia de seguridad e higiene.



El Sistema de Gestión, es auditado de manera interna. Las unidades de negocio son evaluadas dos veces al año por parte de nuestro equipo de Revisión a Tiendas — equipo multidisciplinario capacitado para llevarlas a cabo — y de manera mensual por parte de la Comisión de Seguridad e Higiene de cada unidad de negocio.

En el caso de los integrantes de la Comisión de Seguridad e Higiene, se les capacita para poder identificar factores de riesgo y actividades inseguras durante sus recorridos, así como para realizar la investigación de los accidentes que ocurran en el centro de trabajo.

Se cuenta con medios impresos y electrónicos a través de los cuales se da difusión a la información en materia de seguridad e higiene así como de prevención de accidentes. Por otra parte, para identificar los riesgos o peligros en las unidades de negocio así como la forma correcta de actuar en caso de que estos se presenten, contamos con un Programa Interno de Protección Civil, con su respectivo Plan de Atención a Emergencias así como una Revisión Anual coordinada por parte del equipo de Riesgos en las tiendas.

Asimismo, en materia de capacitación ofrecemos cursos de manera anual -para dar a conocer los aspectos esenciales de seguridad y salud en el trabajo- a nuestros socios de nivel operativo, administrativo, gerencial y directivos. Promovemos siempre una cultura de prevención, y así mismo habilitamos a nuestros socios sobre como cómo actuar en casos de contingencia, a través de capacitaciones a las Brigadas Contra Incendio, Búsqueda, Rescate y Evacuación, así como de Primeros Auxilios.

Nuestra Política de Puertas Abiertas, permite a todos los socios reportar situaciones de peligro a líderes de la empresa y contamos con una línea telefónica, a través de la cual se pueden levantar reportes de diversa índole. Posterior a cada accidente, se realiza una investigación del mismo, la cual entre otras cosas incluye la causa, consecuencia y parte del cuerpo afectada, y así mismo se elabora un plan de acción para evitar que se repita.



01
Nuestros líderes

02
Nuestros resultados

03
Nuestra esencia

04
Nuestra empresa

05
Nuestro motor

06
Nuestros aliados

07
Nuestra sustentabilidad

08
Nuestra Fundación H-E-B

09
Acercas de este informe

Principales buenas prácticas en materia de Seguridad y Salud

- Política de Seguridad y salud ocupacional
- Reglamento Interior de Trabajo
- Recorridos diarios para asegurarse de que los socios cuenten con el equipo de protección personal
- Señalización en todos los departamentos, del uso de equipo de seguridad
- Formato de recepción de equipo de protección
- Análisis de riesgo por departamento
- Simulacros de emergencia
- Señalización de rutas de evacuación, salidas de emergencia y puntos de reunión
- Equipo para Brigadistas contra incendio
- Croquis de seguridad
- Capacitación a Brigadistas
- Programa Interno de Protección Civil



149,623

HORAS DE CAPACITACIÓN EN SEGURIDAD Y SALUD

9,472

MUJERES

7,063

HOMBRES



NUESTROS ALIADOS



PROVEEDURÍA RESPONSABLE

+10,000

PROVEEDORES

Para cumplir nuestra promesa H-E-B de tener los productos de mejor calidad y fresca, seleccionamos a los mejores proveedores, que nos den la seguridad que sus productos cumplen con todas las certificaciones necesarias. Asimismo, trabajamos en tener el mejor transporte, almacenaje y exhibición en nuestras tiendas.

Los productos de nuestros proveedores locales, se encuentran bien identificados en nuestros anaqueles.

El apoyo a proveedores PYMES, continúa siendo una prioridad para la compañía.

479/2020

542/2021

**PROVEEDORES
PYMES**

650/2022

**+9% vs.
2021**

Apoyamos a nuestros proveedores, realizando diversos eventos exclusivos y de diferenciación a lo largo del año.

Durante 2022, tuvimos presencia en las ferias de negocios con GS1 México en la ciudad de México, así como Expo Antad en Guadalajara, donde se atendió a más de 300 posibles socios comerciales.

Realizamos una Feria de Proveedores PYMES que ya nos venden en H-E-B México, con nuestros asociados de Central Market.

15

**POTENCIALES
PROVEEDORES**

presentaron su propuesta comercial al equipo de Central Market

7

**ESTÁN EN PROCESO
DE ALTA EN
ESTADOS UNIDOS**

01

Nuestros líderes

02

Nuestros resultados

03

Nuestra esencia

04

Nuestra empresa

05

Nuestro motor

06

Nuestros aliados

07

Nuestra sustentabilidad

08

Nuestra Fundación H-E-B

09

Acerca de este informe

CADENA DE VALOR

01 Nuestros líderes

02 Nuestros resultados

03 Nuestra esencia

04 Nuestra empresa

05 Nuestro motor

06 Nuestros aliados

07 Nuestra sustentabilidad

08 Nuestra Fundación H-E-B

09 Acerca de este informe

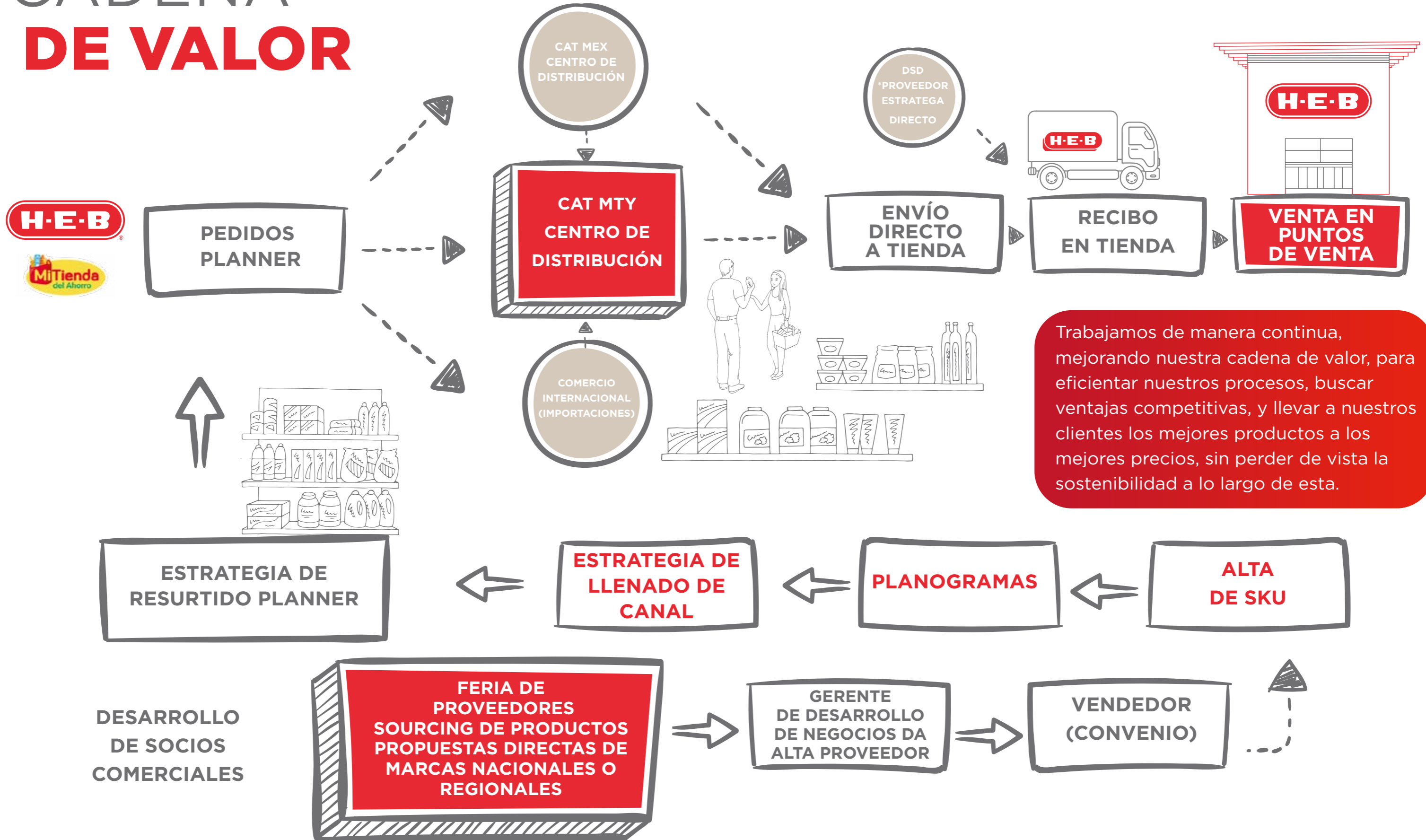

Trabajamos de manera continua, mejorando nuestra cadena de valor, para eficientar nuestros procesos, buscar ventajas competitivas, y llevar a nuestros clientes los mejores productos a los mejores precios, sin perder de vista la sostenibilidad a lo largo de esta.

NUESTRA **SUSTENTABILIDAD**

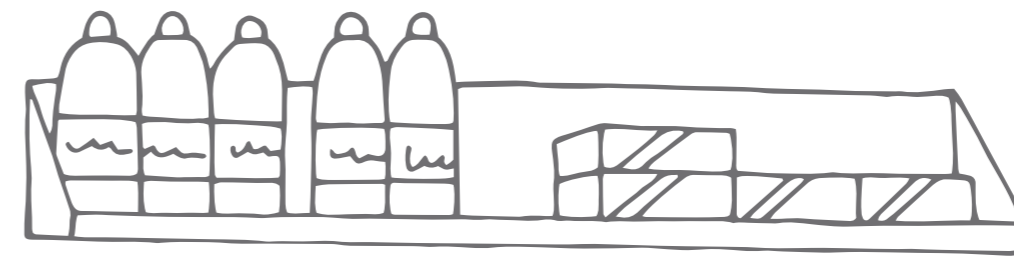

RESPONSABILIDAD POR EL ENTORNO Y LAS COMUNIDADES

01
Nuestros líderes

02
Nuestros resultados

03
Nuestra esencia

04
Nuestra empresa

05
Nuestro motor

06
Nuestros aliados

07
Nuestra sustentabilidad

08
Nuestra Fundación H-E-B

09
Acerca de este informe

Todas nuestras acciones concluyen con la protección y beneficios ambientales, mejorando continuamente nuestro desempeño a través de iniciativas puntuales en nuestras 78 tiendas, 1 CAT y 4 plazas comerciales.

Estas acciones están identificadas, documentadas y medidas, demostrando la aplicación continua de nuestra estrategia ambiental preventiva e integral en los procesos productivos y de servicios, para reducir los riesgos ambientales y sus impactos negativos.

PILARES 2022



AHORRO DE ENERGÍA MEDIANTE
PANELES SOLARES Y COMPRA
DE ENERGÍA, AL IGUAL QUE SU
ALMACENAMIENTO

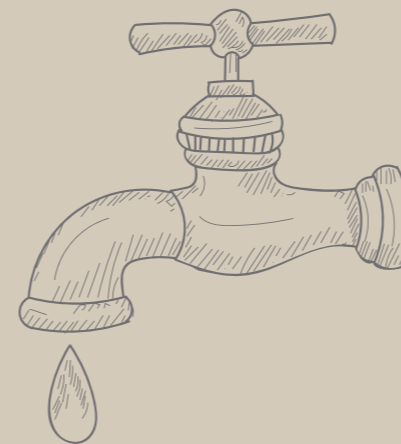

RECUPERACIÓN DE
AGUA CONDENSADOS

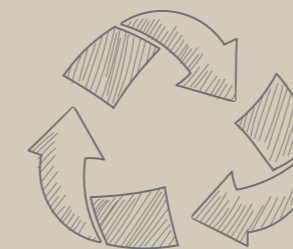

RECICLAJE



HUELLA DE CARBONO

ENERGÍA

72 TIENDAS

1 CAT | 4 CENTROS COMERCIALES

AHORRO GENERADO

\$126.1 M

CAPACIDAD INSTALADA DE

35,748 KWP

2,292 MW

GENERADOS POR LOS
PANELES SOLARES.

92,144

PANELES

AHORRO DEL

9%

 EN EL
CONSUMO.

CONSUMO 76 TIENDAS

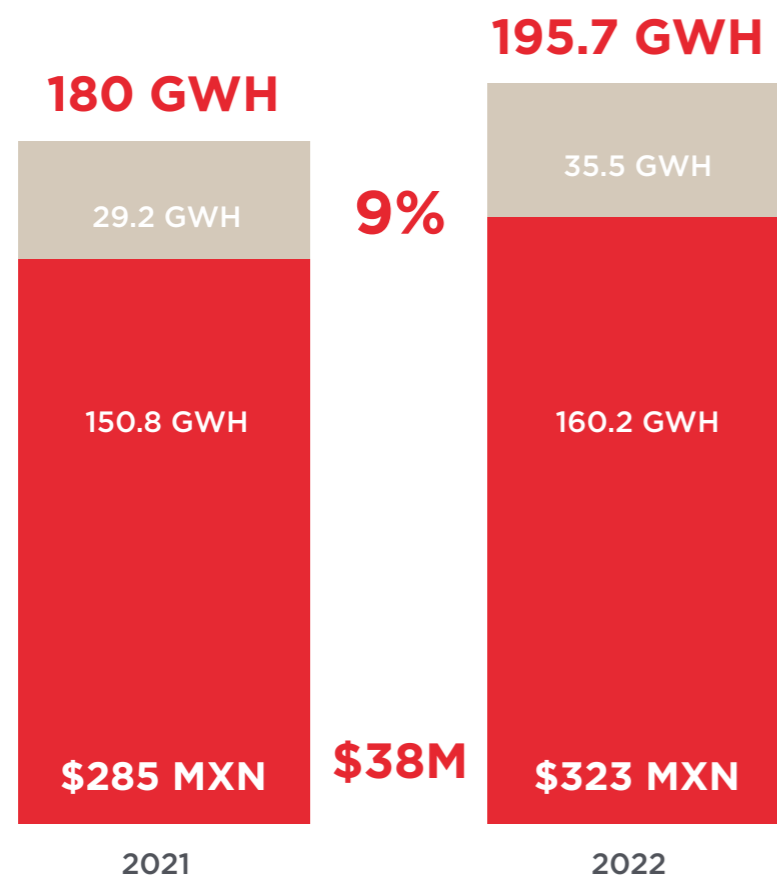

● FACTURADO ● PANELES SOLARES

CONSUMO DE ENERGÍA 2022

Incremento en la producción
de energía por paneles solares

2021 **29.2 GIGAWATTS**

2022 **35.5 GIGAWATTS**

Beneficiando a
76 tiendas H-E-B

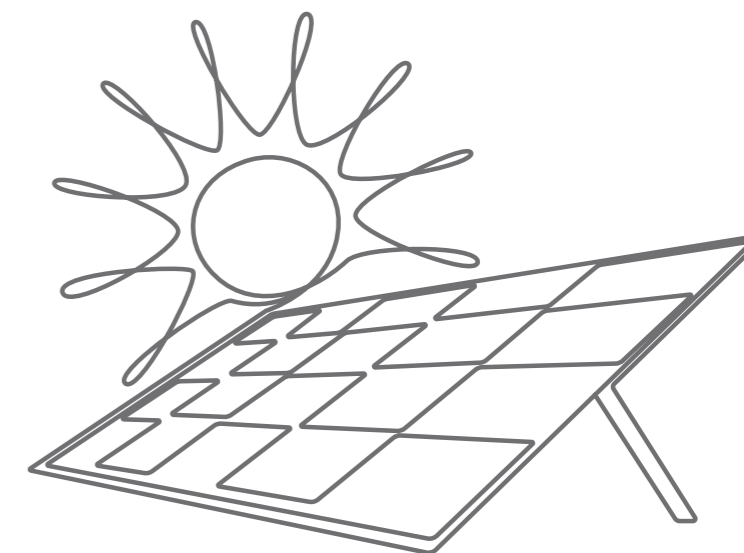

01
Nuestros líderes

02
Nuestros resultados

03
Nuestra esencia

04
Nuestra empresa

05
Nuestro motor

06
Nuestros aliados

07
Nuestra sustentabilidad

08
Nuestra Fundación H-E-B

09
Acerca de este informe

PANELES SOLARES

Y COMPRA DE ENERGÍA 2022

\$88.5 MILLONES

GENERADO POR LOS PANELES SOLARES

\$37.5 MILLONES

COMPRA DE ENERGÍA

\$126.1 MILLONES

DE AHORRO GENERADO TOTAL

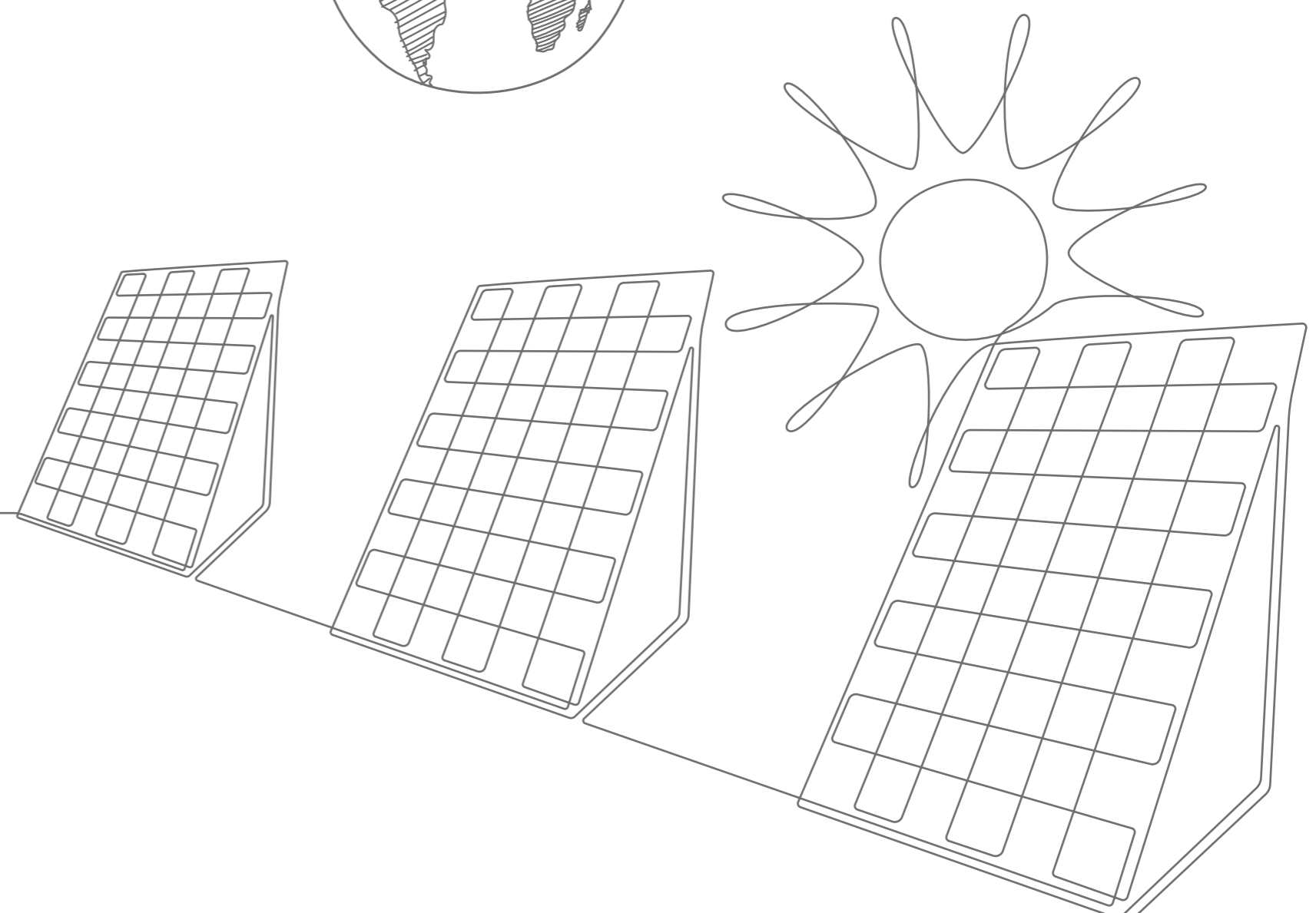

AGUA

19 TIENDAS DE 43

1 PLAZA COMERCIAL

+600m³
\$79 K

CON UNA
INVERSIÓN DE
\$5.2 M

REUTILIZAR
28,800m³
POR AÑO

1 TIENDA



LA INVERSIÓN PARA
ESTA PLAZA FUE
\$50K MXN



SE RECUPERARON
42m³ EN UN MES.

RECUPERACIÓN DE AGUA CONDENSADOS 2022

Comenzamos este año 2022 con grandes retos en suministro de agua por parte del gobierno a nuestras tiendas, debido a la sequía que tuvimos en las presas que alimentan a Nuevo León. En H-E-B buscamos concientizar a nuestros socios en utilizar este recurso de manera responsable, e implementamos el proyecto de recuperación de agua.

Actualmente, en cada una de nuestras tiendas tenemos entre 15 y 25 equipos de aire acondicionado, para proporcionar el confort a nuestros clientes, estos equipos generan agua mediante la condensación misma que se desechaba al drenaje y se ignoraba.

Ahora estamos analizando la calidad de esta agua y recuperando mediante un sistema de recolección para su reutilización.



Con una inversión de
\$5.2M pesos, estimamos
reutilizar **28,800m³** por año.

01
Nuestros líderes

02
Nuestros resultados

03
Nuestra esencia

04
Nuestra empresa

05
Nuestro motor

06
Nuestros aliados

07
Nuestra sustentabilidad

08
Nuestra Fundación H-E-B

09
Acerca de este informe

RECICLAJE

Continuamos trabajando en el reciclaje de materiales en tiendas y centros de distribución, hacia una economía circular, con la meta de obtener la certificación de 0 residuos en 2030.

RECICLAJE TOTAL 2022 VS 2021



INGRESO TOTAL
RECICLAJE TIENDAS

\$105,338,002

EN NUESTRO CENTRO DE
DISTRIBUCIÓN TAMBIÉN
LOGRAMOS UN INGRESO DE

\$35.1M

EN 2022, 91%
ADICIONAL VS EL 2021

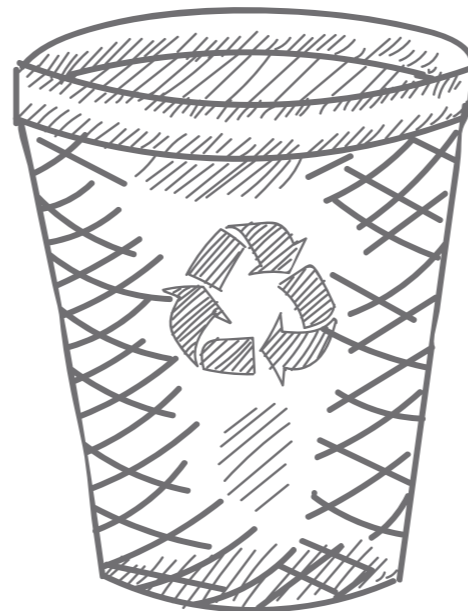

HUELLA DE CARBONO

Reducción significativa de 2% sobre nuestras emisiones generadas en 2020

140,187.95

TONELADAS DE CO₂ EQUIVALENTES 2020

VS

137,541.59

TONELADAS DE CO₂ EQUIVALENTES 2021

137,541.59
TONELADAS DE CO₂ EQUIVALENTE

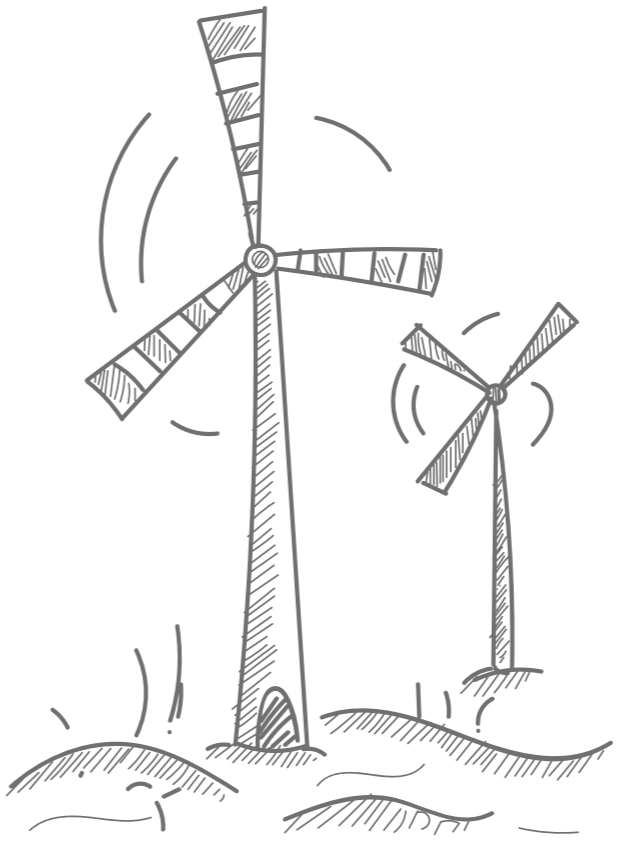
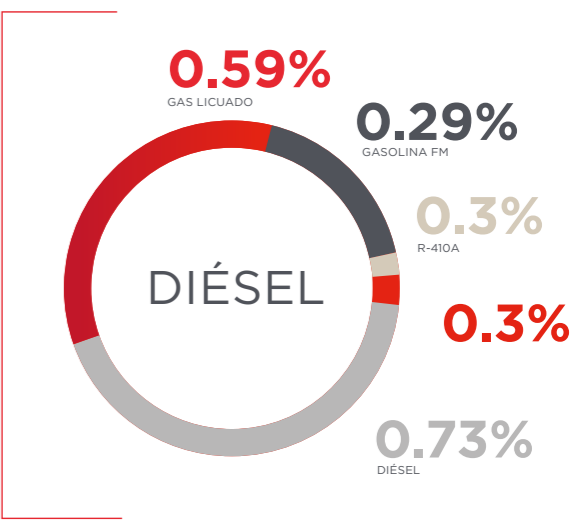
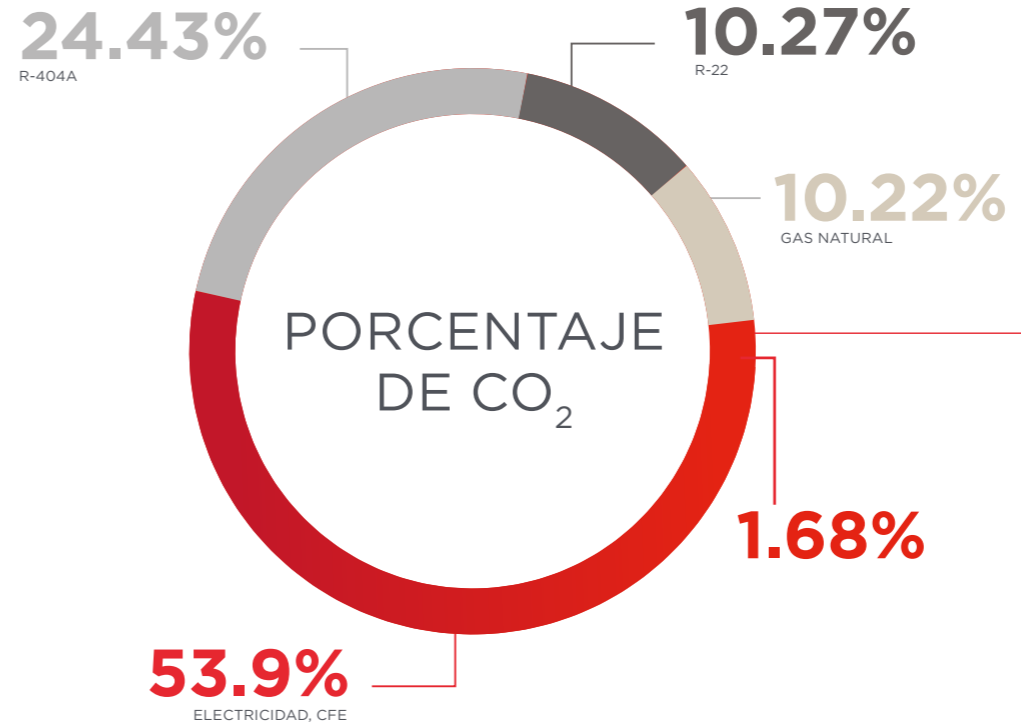

FUNDACIÓN H-E-B

EN LA COMUNIDAD

Misión

Somos una Fundación que busca tener impacto social en las comunidades donde tenemos operación, a través de proyectos de creación de valor. Enfocándonos en los pilares:

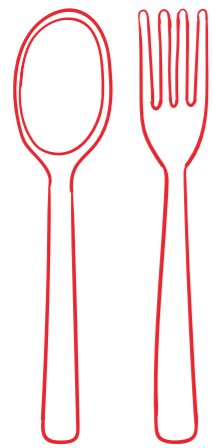

Alimentación



Salud preventiva



Educación



Medio ambiente

Valores

Colaboración
Compromiso
Integridad
Respeto
Transparencia

Eje rector

Incrementar la
calidad de vida
y bienestar de
las comunidades
vulnerables

Visión

Impulsar el desarrollo social en las comunidades donde H-E-B tiene presencia.

DISTRIBUCIÓN POR PILARES

Gracias al apoyo de colaboradores, proveedores y clientes, hemos continuado apoyando a nuestras comunidades. En 2022, nuevamente superamos nuestra meta de donaciones para poder promover e impulsar nuestros programas dentro de la **Fundación H-E-B**.

01
Nuestros líderes

02
Nuestros resultados

03
Nuestra esencia

04
Nuestra empresa

05
Nuestro motor

06
Nuestros aliados

07
Nuestra sustentabilidad

08
Nuestra Fundación H-E-B

09
Acerca de este informe

PILAR	MONTO INVERTIDO	POBLACIÓN BENEFICIADA
Alimentación	79,076,765	296,345
Educación	14,304,268	87,002
Salud preventiva	16,075,229	33,246
Medio ambiente	6,702,412	207,660
Desarrollo comunitario	1,827,723	111,093
Desastres naturales	42,000	7
TOTAL	118,028,397	735,353

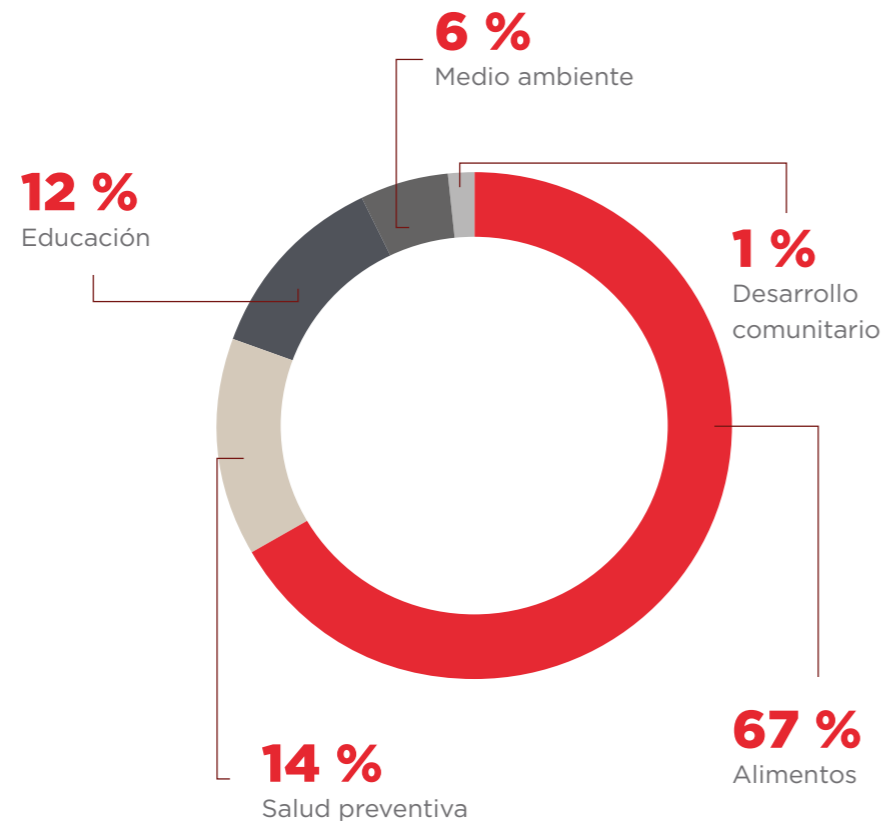

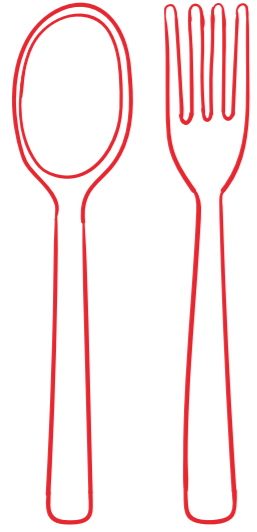

Pilar Alimentación

Objetivo:

- Disminuir la malnutrición en las comunidades vulnerables
- Promover el rescate de alimento en tiendas

Bancos de alimentos

Cumplimos 26 años de haber iniciado la alianza con Bancos de Alimentos, luchando contra la pobreza, hambre, desnutrición y malnutrición.

15 Bancos de Alimentos
1,270 toneladas de alimento donado
+200,000 personas beneficiadas
79 tiendas participantes

Fiestas navideñas

En 2022, llevamos a cabo nuestras tradicionales fiestas navideñas de H-E-B en 9 ciudades, a través de estos eventos logramos cumplir la misión de compartir con nuestras familias más vulnerables. Agradecemos la aportación de Pepsico, Grupo Lala, ARCA Continental y más de 15 proveedores locales en cada sede.

9 Bancos de Alimentos
+1600 voluntarios
+42,500 personas beneficiadas



Hambre Cero

Buscamos erradicar el hambre mediante la vinculación interinstitucional, la participación ciudadana, la disminución del desperdicio de alimentos y el desarrollo de capacidades para la autosuficiencia alimentaria.

Colecta en especie de socios, redondeo y productos con causa

15 Bancos de Alimentos beneficiados
11,137 kilos recaudados por socios

\$7.4 millones de pesos donados
vs **\$6.3** millones en 2021



Por segundo año consecutivo llevamos a cabo la campaña “Juntos por Hambre Cero en México”, iniciamos con el Programa de Redondeo, donde los clientes se sumaron con aportaciones, además lanzamos la campaña de productos con causa en todas nuestras tiendas, contando con la participación de 12 empresas, y finalizamos con la colecta en especie de nuestros colaboradores.

01
Nuestros líderes

02
Nuestros resultados

03
Nuestra esencia

04
Nuestra empresa

05
Nuestro motor

06
Nuestros aliados

07
Nuestra sustentabilidad

08
Nuestra Fundación H-E-B

09
Acerca de este informe



Pilar Educación

Objetivo:

- Dar acceso a la educación medio a superior a jóvenes de bajos recursos.

Becas Empacadores Voluntarios

En alianza con SELIDER, el año pasado lanzamos el programa de becas bachillerato. A través de esta beca queremos apoyar a jóvenes empacadores voluntarios, líderes de su comunidad, con excelentes calificaciones, que están buscando una oportunidad para cambiar su futuro. La beca es integral y contempla el pago de la colegiatura de bachillerato, junto con un programa de desarrollo y formación personal. Se lleva a cabo a través de una convocatoria anual, en las tiendas que se encuentran en Nuevo León, Querétaro, Aguascalientes y Saltillo.

Primera generación

59 becas
a jóvenes
empacadores

Organismo
beneficiado:
SELIDER



Becas universitarias

Seguimos fomentando nuestro programa de becas universitarias con las universidades: Instituto de Estudios Superiores de Tamaulipas IEST, TEC de Monterrey, Universidad de Monterrey, Universidad Autónoma de Nuevo León, Universidad Autónoma de Coahuila y las Universidades Tecnológicas de Querétaro y León.

387 becas otorgadas
8 universidades



Asociación Nacional Pro-Superación Personal (ANSPAC)

A través de esta iniciativa, ofrecemos a los empacadores voluntarios jóvenes, una formación en valores, con la finalidad de promover su superación personal.

500 jóvenes beneficiados

Socio por un día

Programa de aprendizaje y desarrollo en H-E-B, donde alumnos de preparatoria comparten un día de experiencias con nuestros socios.

40 voluntarios
40 alumnos: Ciudad de los Niños
de Monterrey, A.B.P.



Pilar Salud Preventiva

Objetivo:

- Disminuir la obesidad infantil, a través de programas que promuevan una mejor alimentación y activación física.

Adopta una escuela

El objetivo de este programa, es fomentar la actividad física y mejorar los hábitos alimenticios de los niños de escuelas primarias públicas, buscando también, que tengan una buena calidad de vida nuestras comunidades. En 2022 tuvimos como aliado a Colgate-Palmolive México.

+400 voluntarios
30,000 alumnos
70 escuelas beneficiadas



Juntos por la Salud Asociación Mexicana de Diabetes

A través de este programa, buscamos educar a la población joven en la promoción de hábitos alimenticios saludables y ejercicio, realizando acciones preventivas para el desarrollo de enfermedades crónicas como la obesidad, diabetes e hipertensión, y con ello reducir la incidencia de las mismas a nivel nacional.

Metodología:

- Brigadas masivas de primer contacto.
- Talleres educativos presenciales de temas de alimentación, ejercicio y prevención de diabetes.
- Campañas en Facebook e Instagram sobre adopción de hábitos alimenticios y ejercicio.
- Torneo juvenil de fútbol relámpago como cierre de la campaña.

3,300 personas en brigadas de primer contacto
480 personas con detección oportuna
600 niños en el torneo final



Torneo de Fútbol con Fundación Real Madrid

Torneo de barrios de desarrollo deportivo: liga de fútbol.

Impulsamos el deporte entre los jóvenes, a través de un torneo de fútbol mixto de edades entre los 12 y 14, con la intención de seleccionar a 10 equipos ganadores, que obtendrán su acceso a la Clínica de la Fundación Real Madrid en Monterrey.

Beneficiados:

10 equipos = 250 adolescentes
entre 12 y 14 años

Seleccionados:

14 adolescentes finalistas
que representan a México en la Clínica
World Challenge en Madrid



Programa donación de sangre

Continuamos motivando a nuestros socios a participar en actividades de Voluntariado, con el objetivo de compartir su tiempo y acercarse a las personas que más requieren de su apoyo.

En alianza con el Centro Estatal De Transfusión Sanguínea de Nuevo León, juntos logramos:

240 unidades de sangre
80 socios participantes



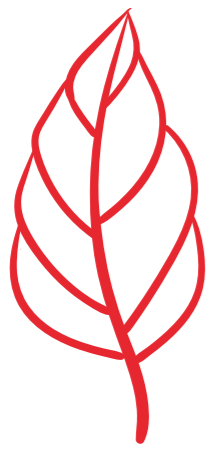

Pilar Medio Ambiente

Objetivo:

Impulsar el cuidado del medio ambiente, a través de la reforestación y limpieza de playas.

Unidos por la reforestación

En alianza con cinco empresas mexicanas.



Se hace una poderosa sinergia con la comunidad y los voluntarios de 5 empresas. La meta de este proyecto fue reforestar 100 hectáreas con la finalidad de rehabilitar y recuperar los ecosistemas dañados, por los incendios forestales en 2021 y 2022. El resultado de esta alianza fue reforestar el equivalente a 200 campos de fútbol en la Sierra de Santiago. En 20 años habremos neutralizado la emisión de 600 automóviles.

Así mismo, voluntarios se reunieron para crear 30,000 seedballs que se utilizaron para la restauración de las áreas afectadas, y junto con los habitantes del Ejido San José de Boquillas, se plantaron alrededor de 100,000 plantas.

500 voluntarios
Parque Nacional Cumbres de Monterrey
30,000 seedballs
100 ha
100 mil árboles



Voluntariado Reforestación

Programa de reforestación llevado a cabo por nuestro voluntariado de la mano con Reforestamos México.

01
Nuestros líderes

02
Nuestros resultados

03
Nuestra esencia

04
Nuestra empresa

05
Nuestro motor

06
Nuestros aliados

07
Nuestra sustentabilidad

08
Nuestra Fundación H-E-B

09
Acerca de este informe

120 voluntarios
8 ha
5,600 árboles
 Querétaro, Aguascalientes y Nuevo León

Amigos de la Sierra

Alianza por **1,000 ha** en la Sierra de Arteaga Coahuila

Mega Limpieza

6 toneladas de basura recolectadas
74 voluntarios
 Organismo beneficiado: **Cíclica**

EN ALIANZA:



Campañas

Campaña Mes Rosa

Por cada producto de Marca Propia participante vendido en el año, H-E-B donó \$1 para la lucha contra el Cáncer.

ORGANISMOS BENEFICIADOS:

MXN\$1,564,865.00 de recaudación
Organismo beneficiado:
Grupo Querétaro I.A.P. y Cruz Rosa A.B.P.



Todos Somos Útiles

Donativo voluntario de clientes y socios en compras H-E-B.

MXN\$163,837.00 de recaudación
546 alumnos beneficiados
15 casas hogar



Campaña Despensas y Juguetes

Campaña de donativos voluntarios de clientes y socios en compras H-E-B.

MXN\$713,146.00
donativo de clientes para **16 organismos**
(casas hogar, DIF y Bancos de Alimentos)
beneficiados



Redondeo

Gracias al apoyo de nuestros clientes, pudimos realizar nuevamente nuestro Programa de Redondeo, beneficiando a miles de personas con programas de educación, alimentación, bienestar y medio ambiente.

MXN\$11,618,157,63.00 de recaudación
49 organismos beneficiados
34% salud preventiva
17% educación
16% alimentación
16% desarrollo comunitario



Torneo de la amistad Edición No. 24

Como cada año, invitamos a proveedores a participar en un día de convivencia, en el que organizamos diversas actividades y un intercambio de conocimientos, además de apoyar a la comunidad fortaleciendo a Bancos de Alimentos en proyectos de infraestructura y alimentación y a estudiantes con becas universitarias.

MXN\$25,118,925.00 de recaudación
575 empresas participantes
715 proveedores
140 socios
15 Bancos de Alimentos



Voluntariado de la Amistad

Este año, invitamos a participar a nuestro voluntariado para la construcción del nuevo Campus Topo Chico de la Ciudad de los Niños, cuyo objetivo será el de atender a la niñez y juventud de esta región en Nuevo León, que vive con altos grados de marginación.

La aportación de los voluntarios, sirvió para equipar el Colegio de niños con el mobiliario necesario para sus diversas áreas y poder tener un correcto funcionamiento.

33 empresas aliadas
 Organismo beneficiado:
Ciudad de los Niños de Monterrey, A.P.B



Carrera Vivamus

En 2022, la 14ª edición de la Carrera Vivamus se llevó a cabo de manera presencial y virtual.

Monto recaudado **MXN\$1,170,000**
3,556 corredores inscritos (5K, 10K, 15K)
414 jóvenes beneficiados
 (Superación Juvenil ABP)

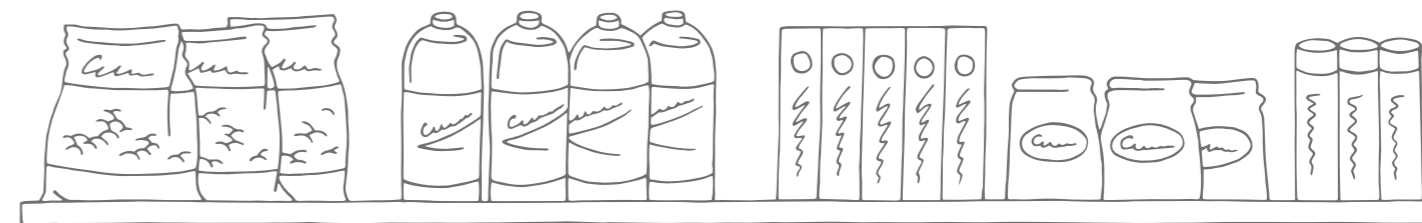
**Día del Niño**

El pasado viernes 29 de abril del 2022, Kellogg´s une esfuerzos con H-E-B y LALA para conmemorar el Día del Niño y crear un día especial para 750 niños de diversas organizaciones de la sociedad civil, con las que trabajan a lo largo del año. Se llevó a cabo de forma simultánea en Monterrey, Querétaro y Torreón.





ACERCA DE ESTE INFORME



Con la finalidad de transparentar nuestros resultados a los diversos grupos de interés, hemos elaborado **nuestro sexto Informe de Sostenibilidad de manera anual**, el cual incluye la información en materia económica, social y de medio ambiente del período enero a diciembre de 2022 de **H-E-B y Fundación H-E-B**.

Como buena práctica, hemos utilizado los **Estándares 2021 del Global Reporting Initiative** para desarrollar el informe, sin cumplir con los criterios de conformidad, ni una verificación externa.

Así mismo, estamos reportando nuestra contribución a los **Objetivos de Desarrollo Sostenible de las Naciones Unidas**.

Si desea más información acerca del informe o de las actividades de responsabilidad social, favor de comunicarse a:

H-E-B en la Comunidad, A.C.

Hidalgo 2405 Col. Obispado, CP. 64060 Monterrey, Nuevo León.
Tel. (81) 8153-1100 Ext. 1174.
Mail: rpublicas@hebmex.com

